

INHOUDSOPGAVE

1 Algemene opmerkingen	4
1.1 Doelgroep	4
1.2 Waar bewaart u deze instructies	4
1.3 Adressen	4
1.4 Hulpmiddelen en services	5
2 Veiligheid	6
2.1 Correct gebruik	6
2.2 Veiligheidsaanwijzingen	6
2.3 Veiligheidsvoorschriften	6
2.3.1 Principes	6
2.3.2 Service	8
2.3.3 Veiligheidsinrichtingen	8
2.3.4 Storingen	8
2.3.5 Accessoires/reserveonderdelen	8
3 Productbeschrijving	9
3.1 Algemene opmerkingen	9
3.2 Standaard aandrijfmechanisme	11
3.3 Inverse aandrijving	11
3.4 Automatische sluitvolgorderegeling	11
3.5 Typeplaatje	12
3.6 Technische gegevens	12
3.7 Toepassingsgrenzen zonder beveiligingen volgens DIN 18650 en EN 16005	13
3.8 Maximum windbelasting (kozijnbevestiging)	14
4 Montage	16
4.1 Voorbereiding	16
4.2 Montage versies	17
4.3 Algemeen	18
4.4 Schaararm duwende uitvoering / kopmontage	19
4.5 Glijarm trekkende uitvoering / kopmontage	22
4.6 Glijarm duwende uitvoering / kopmontage	24
4.7 Glijarm duwende uitvoering / bladmontage	26
4.8 De voorspanning van de sluitveer aanpassen	28
4.9 De versnellingsfunctie instellen (sluitbekrachtiging)	30
4.9.1 Versnellingskracht	30
4.9.2 Bereik sluitbekrachtiging	31
5. Elektrische aansluitingen	32
5.1 Voeding	32
5.2 Bedrading	34
5.2.1 Kopmontage	34
5.2.2 Bladmontage	34
5.2.3 Trekontlasting	35
5.3. Externe elementen	35

6. Inbedrijfstelling	36
6.1 Aandrijfmechanisme omgekeerd (Invers)	38
6.2 Sluitvolgorderegeling	39
6.3 Interlock werking	42
6.4 Zelfklevende etiketten uit set 0548-997/10	43
6.4.1. Servicesticker	43
6.5 De afdekkap van de aandrijving monteren	44
7 Regeleenheid	45
7.1 Hoofdschakelaar	45
7.2 Programmakiezer	45
7.3 Bedieningsmodi	45
7.4 Aanpassingen	46
7.4.1 Bewegingsparameters (PARAMETER)	46
7.4.2. Configuratie (CONFIG)	47
7.4.3. Installaties met dubbele deuren	48
7.4.4 Navigeren door het menu	49
8 Servicebeurt	53
8.1 Service voor voetgangersdeuren	54
8.2 Basiscontrole	55
9 Probleemoplossing	56
9.1 Storing met storingscode	56
9.1.1 Aandrijfmechanisme	56
9.1.2 Bedienen	57
9.1.3 Beveiligingen	57
9.1.4 Voeding	57
9.1.5 Systeem	58
9.1.6 Opties	58
9.1.7 Sluitvolgorde / Interlock-functie	58
9.2 Storing zonder storingscode	59
10 Uit bedrijf nemen	60
11 De installatie verwijderen	61
12 Reserveonderdelen	62

13 Opties	63
13.1 E-PSG programmaschakelaar	63
13.1.1 Toetsen	63
13.1.2 Symbolen	63
13.1.3 Bedieningsmodi	64
13.1.4 Weergave van de deurpositie	64
13.1.5 Menuniveau	65
13.1.6 Instellingsvoorbeelden	66
13.1.7 Foutmelding	67
13.2 Combi E-PSG	68
13.3 Eindstop voor de stand open geïntegreerd in de deurautomaat	69
13.4 Verbindingsplaat voor houten deur (normale armen)	69
13.5 Montageplaat	70
13.6 Montageplaat 3 cm verhoogd	70
13.7 Doorlopende afdekkap	71
13.8 Optionele printen	72
13.8.1 Relais print	72
13.8.2 Draadloze print	73
14 Bijlage	74
E4-141-713a aansluitschema's	75
E4-0141-715a relais print	83
E4-0142-144a TX900SMS draaicirkelbeveiliging	85

1 ALGEMENE OPMERKINGEN

In deze handleiding vindt u informatie over montage, inbedrijfstelling, bediening, service (onderhoud/controle) en probleemoplossing. Deze informatie vormt de basis voor een foutloze en veilige werking van de installatie. Lees deze handleiding volledig door voordat u aan de slag gaat.

Bij deze installatie behoren de volgende basisdocumenten:

- * installatie en bedieningsinstructies - > bij de installatie
- * handleiding -> voor de gebruiker
- * controleboekje -> bij de installatie

1.1 DOELGROEP

De werkzaamheden die in deze handleiding worden beschreven, mogen alleen worden uitgevoerd door gespecialiseerde monteurs!

Gespecialiseerde monteurs hebben door hun vakopleiding en ervaring voldoende kennis op het gebied van elektrisch bediende ramen, deuren en hekken. Zij zijn bekend met de relevante regelgeving voor arbeidsveiligheid en ongevallenpreventie, en met de richtlijnen en algemeen erkende regels die van toepassing zijn op dit technologisch gebied waardoor zij goed kunnen beoordelen of elektrisch bediende ramen, deuren en hekken veilig kunnen worden gebruikt.

Alleen de gespecialiseerde monteurs van de fabrikant of leverancier worden tot deze mensen gerekend.

1.2 WAAR BEWAART U DEZE INSTRUCTIES?

Bewaar deze instructies in de buurt van de installatie, samen met het controleboekje!

1.3 ADRESSEN

Dealer/installateur



Distributeur

Maasland Groep
De Hoogjens 51-55a
4254 XV SLEEUWIJK
NEDERLAND
T 088 500 2800
F 088 500 2846
E info@maaslandgroep.nl
W maaslandgroep.nl

1.4 HULPMIDDELEN EN SERVICES

De volgende hulpmiddelen en services zijn beschikbaar afhankelijk van uw situatie en autorisatie (informeer ernaar bij uw dealer):

- Bedrijfsprofiel
- Homepage
- Nieuws
- Info-News via e-mail
- Productbrochures
- Productpresentatie (PowerPoint)
- Aanvraagteksten
- Referentielijst
- Test-/conformiteitscertificaten
- CAD-gegevens
- Informatiebladen
- Tekeningen van installaties en uitsparingen
- Cursussen
- Reserveonderdelen
- Onderhoudscontracten
- 24-uurs service (niet in alle landen)

2 VEILIGHEID**2.1 CORRECT GEBRUIK**

Deze draaideurautomaten zijn exclusief ontworpen voor de bediening van draaideuren. Elke andere vorm van toepassing wordt ongeschikt geacht en is niet toegestaan! Oneigenlijk gebruik van dit systeem kan de veiligheid van de gebruiker in gevaar brengen en/of de installatie beschadigen. De fabrikant wijst alle verantwoordelijkheid voor dergelijk letsel en schade af!

2.2 VEILIGHEIDSAANWIJZINGEN

In deze handleiding worden de volgende symbolen en aanwijzingen gebruikt om te wijzen op bepaalde risico's:



Waarschuwing:
Gevaar voor lijf en leden.



Opgelet:
Een situatie waarin het materiaal beschadigd kan raken of de functie kan verminderen.



Opmerking:
Tips die het werk vereenvoudigen.

2.3 VEILIGHEIDSVOORSCHRIFTEN**2.3.1 PRINCIPES**

Conform DIN 18650 waarin de op veiligheid betrekking hebbende vereisten voor automatische deursystemen worden beschreven, moet een risico-evaluatie worden uitgevoerd (gelet op de groepen deurgebruikers en de plaatselijke situatie). Deze evaluatie vormt de basis voor de keuze van de verschillende beschermende maatregelen. De risico-evaluatie dient al in de planningsfase te worden uitgevoerd om zo te waarborgen dat het automatische deursysteem veilig kan worden geïnstalleerd en bediend.

Tijdens het configureren van de installatie is het essentieel dat wordt gecontroleerd of de plaatselijk geldende regels met betrekking tot de sluitkanten worden nageleefd om botsingen te voorkomen. Het is met name van belang dat wordt gecontroleerd of de deuren geen scherpe randen hebben. De secundaire sluitkanten moeten zodanig zijn ontworpen dat geen gevaarlijke situaties ontstaan.

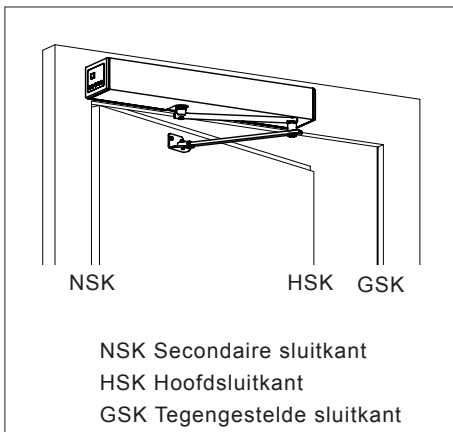

- * Om geen gevaarlijke afknijp- en afschuifpunten te creëren, mogen aan de deuromgeving geen structurele aanpassingen worden uitgevoerd zonder voorafgaande toestemming van Maasland Groep. Verder is het belangrijk dat er geen objecten (zoals meubels, pallets enzovoort) in de buurt van de deur worden geplaatst.
- * De deur en hun vullingen moeten zijn vervaardigd volgens de geldende normen (bijv. DIN 18650, EN 16005). Voor de deurvullingen moet onbreekbaar materiaal respectievelijk veiligheidsglas worden gebruikt. Transparante deur (of hun oppervlakken) moeten duidelijk herkenbaar zijn, bijv. middels permanente markering of gekleurde materialen.
- * De toepassingsgrenzen moeten in acht worden genomen.
- * De keuze van bevestigingselementen hangt af van het fundament van de constructie.
- * Drempels of andere uitstekende elementen van het deursysteem dienen te worden aangegeven met waarschuwingsstickers of op een andere manier te worden gemarkeerd.
- * In gemonteerde toestand moet de installatie voldoen aan alle veiligheidsvoorwaarden zoals die worden beschreven in de machinerichtlijnen.
- * De deurautomaten mogen alleen worden geïnstalleerd en bediend in droge ruimten. Als aan deze voorwaarde niet kan worden voldaan, moet de klant zorgen voor voldoende bescherming tegen vocht.
- * De deurautomaten mogen niet worden geïnstalleerd op een locatie die explosiegevaar kan opleveren. De aanwezigheid van ontvlambare gassen of rook vormt een groot veiligheidsrisico.
- * Alle andere ingrepen en wijzigingen aan de installatie die niet in deze handleiding worden beschreven, zijn verboden!
- * Verpakkingsmateriaal (zoals plastic folie, piepschuim, touw) kan gevaarlijk zijn voor kinderen en moet buiten hun bereik worden gehouden.
- * De installatie is gecalculeerd, ontworpen en vervaardigd op basis van de nieuwste state-of-the-art-technologie en de algemeen erkende regels en regelgeving met betrekking tot veiligheid. De draaideurautomaten mogen alleen worden gebruikt indien deze in perfecte conditie zijn. Elk ander gebruik buiten de gedefinieerde toepassingsgrenzen is niet toegestaan!
- * De installatie moet zodanig worden bediend en onderhouden dat de veiligheid op elk moment is gewaarborgd. Een integraal onderdeel van deze voorwaarde is correct gebruik, naleving van de door de fabrikant voorgeschreven bedrijfsomstandigheden en regelmatige servicebeurten (onderhoud/controle).
- * De installatie dient conform de machinerichtlijnen te zijn.

2.3.2 SERVICE

Om ten alle tijden de veiligheid van de gebruikers te kunnen garanderen, moet de veiligheid van de installatie vóór de eerste inbedrijfstelling en gedurende normaal gebruik, minimaal eenmaal per jaar, door een specialist worden gecontroleerd. De servicebeurt moet in het controleboekje met datum en handtekening worden bevestigd.

2.3.3 VEILIGHEIDSAPPARATEN

Het is niet toegestaan de veiligheidsapparaten te overbruggen of uit te schakelen. Defecte veiligheidsapparaten mogen niet worden losgekoppeld om met de installatie te kunnen blijven werken. Hardwarematige veranderingen en wijzigingen in de instellingen moeten worden vermeld in het controleboek.

2.3.4 STORINGEN

Indien zich storingen voordoen die de veiligheid van de gebruikers mogelijk in gevaar kunnen brengen, moet de installatie onmiddellijk buiten bedrijf worden gesteld. Ze mag pas weer in bedrijf worden genomen wanneer de storing is opgelost en elk gevaar is geëlimineerd.

2.3.5 ACCESSOIRES/RESERVEONDERDELEN

Een veilige en betrouwbare werking van de installatie kan alleen worden gegarandeerd indien originele accessoires/reserveonderdelen van Maasland Groep worden gebruikt. Maasland Groep wijst elke vorm van verantwoordelijkheid af voor schade die voortvloeit uit onrechtmatige wijzigingen aan de installatie of uit het gebruik van niet-originele accessoires/reserveonderdelen.

3 PRODUCTBESCHRIJVING

3.1 ALGEMENE OPMERKINGEN

De deurautomaten openen en sluiten de deur via een stangconstructie (staat niet afgebeeld in de illustratie).

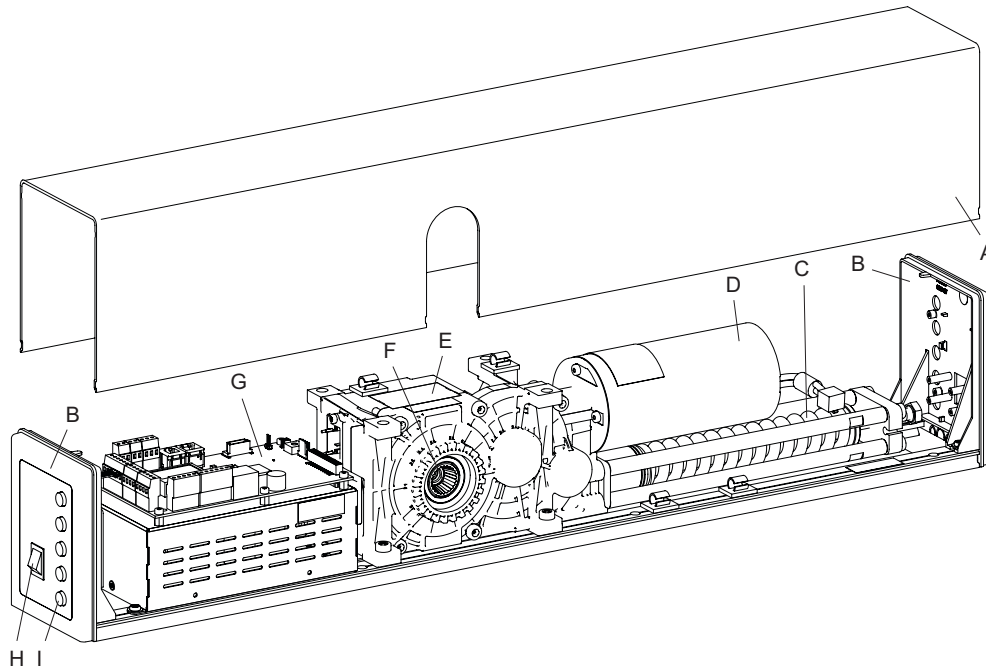

Aandrijfmechanisme

- A Afdekkap aandrijfmechanisme
- B Zijklep
- C Veerelement voor veeraangedreven sluiting respectievelijk opening
- D Gelijkstroommotor
- E Tandwieloverbrenging
- F Uitgaande as met achtpuntige ster voor aansluiting van de stangconstructie
- G Regeleenheid
- H Hoofdschakelaar
- I Programmakeuzetoetsen

Printplaat

- J Aansluiting programmakiezer
- K Aansluitklemmen
- L Seriele interface
- M CAN
- N Processor
- O Aansluiting voor opties
- P Brandbeveiliging (optioneel)
- Q Aansluiting van de referentieschakelaar
- R Potentiometer voor stuitdemping
- S Stappenteller aansluiting
- T Aansluiting voor voedingsadapter
- U Zoemer
- V USB
- W Joystick
- X LCD-scherm

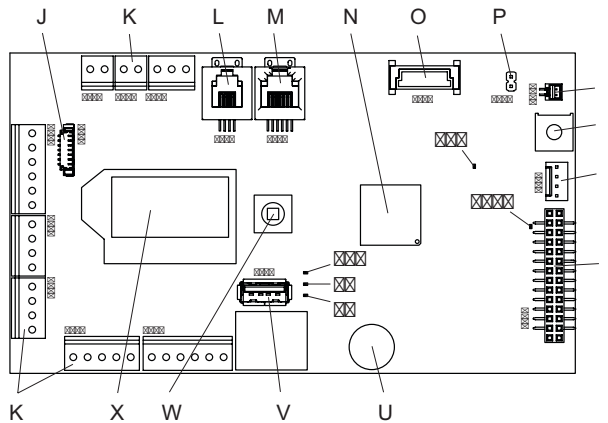

LED

- 5V groen = OK
- 30V groen = OK
- SOK System groen knipperend = OK
- OE Openingselement blauw = actief
- SE Veiligheidsvoorziening geel = actief

Schaaram

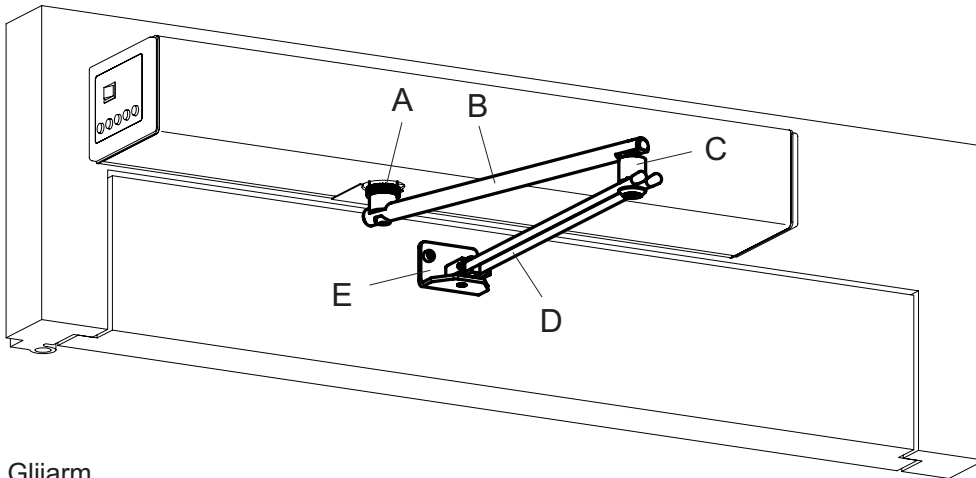

Glijarm

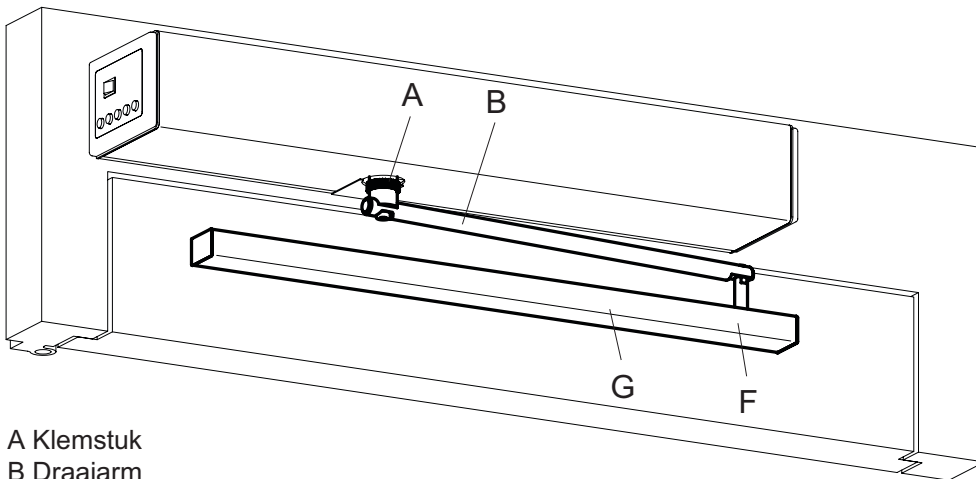

- A Klemstuk
- B Draaiarm
- C Scharnierverbinding
- D Stangarmen
- E Hoekijzer deurbevestiging
- F Glijhaak
- G Glijrail

3.2 STANDAARD AANDRIJFMECHANISME

Bij normale werking zijn de open- en sluitbewegingen van de deur gemotoriseerd. Automatische opening wordt uitgevoerd met openingselementen. De deur wordt weer automatisch gesloten zodra de geprogrammeerde openhoudtijd is verstreken.

Werking in het geval van stroomuitval

De deur wordt vanuit elke positie gesloten middels veerkracht. De motordemping zorgt voor een gecontroleerde sluiting.

3.3 INVERSE AANDRIJVING

De deurautomaten hebben ook een omkeerfunctie. Deze specifieke functie kan voor elke aandrijfeenheid afzonderlijk worden geprogrammeerd.

De inverse aandrijfeenheid is geschikt voor rookextractie- en ventilatiedoelen (SHEV - smoke and heat exhaust vent solution) en voor vlucht- en reddingswegen. In het geval van stroomuitval of brandalarm wordt de deur dankzij deze functionaliteit betrouwbaar geopend.

3.4 AUTOMATISCHE SLUITVOLGORDEREGELING

Voor dubbelvleugelige draaideuren worden twee aparte deurautomaten gebruikt, die op elkaar worden aangesloten via het CAN-bussysteem.

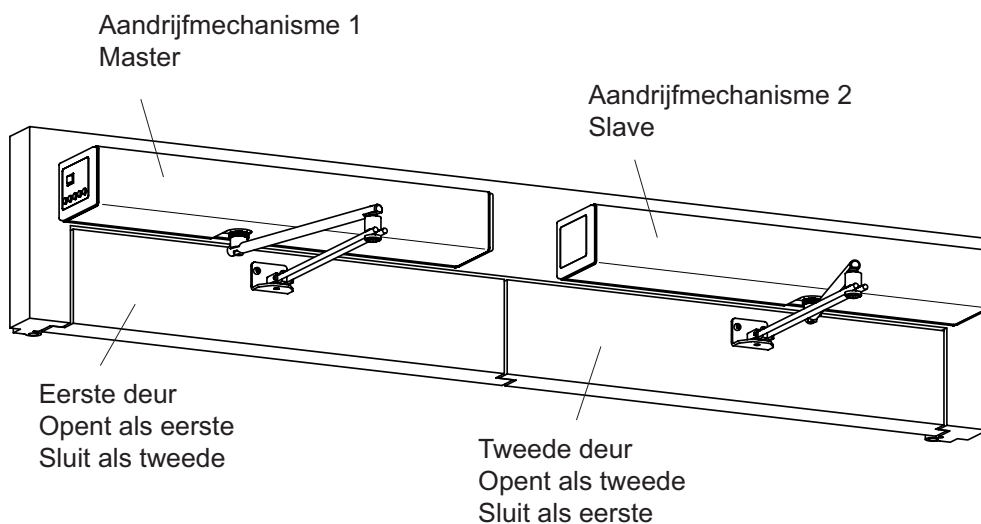

3.5 TYPEPLAATJE

Het typeplaatje (met TÜV- en EC-identificatie) is te vinden op de gelijkstroommotor (onder de afdekkap van de aandrijfseenheid).

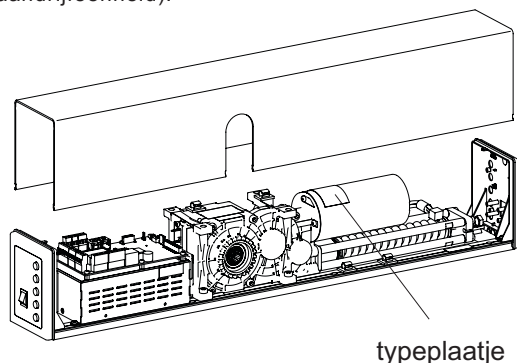

typeplaatje

3.6 TECHNISCHE GEGEVENS

Aandrijfmechanisme	Standaard (veersluiting) Inverse (veeropening)
Aandrijftechniek	Knikarm Glijarm
Afmetingen aandrijfmechanisme	Hoogte 95 mm Breedte 690 mm Diepte 120 mm
Gewicht aandrijfmechanisme	10,5 kg
Omgevingstemperatuur	-15...+50 °C
Mag alleen worden gebruikt in droge ruimten	max. relatieve vochtigheid 85 %
Beveiligingsklasse	IP 40 (IP 42*)
Bedrijfsspanning	230 VAC (+10/-15 %), 50 Hz, 10/13 A
Opgenomen vermogen aandrijfmechanisme	max. 560 W
Motorvermogen	100 W
Voeding randapparatuur	24 VDC (±10 %), 2 A
Uitgaand askoppel	max. 80 Nm
Afstand deurscharnier – Uitgaande as	bevestiging op kozijn 280 mm Deurbladmontage 380 mm
Terugligging kozijn	knikarm max. 250 mm glijarm +150/-30 mm
Deuropeningshoek	max. 105°
Gewicht deur	max. 250 kg
Breedte deur	EN 3...7 (851...1600 mm) zie hoofdstuk "Toepassingsgrenzen"
Openingssnelheid	max. 40°/s
Sluitingssnelheid	max. 40°/s
Bereik van de versnellingsfunctie (sluitbekrachtiging) (zonder netvoeding)	5...15° traploos instelbaar (mechanisch)
Motordemping (zonder netvoeding) binnen het bereik van de versnellingsfunctie (sluitbekrachtiging)	traploos instelbaar (instelpotentiometer)
Openhoudtijd	0...60 s
Openhoudtijd 's nachts	0...180 s



Opgelet: Om beveiligingsklasse IP42 te krijgen, moet de afdekkap van het aandrijfmechanisme volledig zijn afgedicht!

3.7 TOEPASSINGSGRENZEN ZONDER BEVELIGING VOLGENS DIN 18650 EN EN 16005



Waarschuwing:

In geval van draaideuren die in een niet-openbare ruimte zijn geïnstalleerd, mogen bij afwezigheid van veiligheidsvoorzieningen die de beweging van de deur controleren de volgende instelwaarden voor de openingsnelheid V_o en de sluitsnelheid V_c niet worden overschreden.

Standaard armen duwende functie (kopmontage)

deurgewicht		deurbreedte					
		0...50 kg	51...90 kg	91...130 kg	131...170 kg	171...210 kg	211...250 kg
EN 3	851...950 mm	6	5	3	2	2	1
EN 4	951...1.100 mm	5	4	4	3	3	2
EN 5	1.101...1.250 mm	5	5	4	3	3	2
EN 6	1.251...1.400 mm	5	4	3	3	3	2
EN 7	1.401...1.600 mm	2	2	2	2	1	1

Glijarmen duwende functie (kopmontage)

deurgewicht		deurbreedte					
		0...50 kg	51...90 kg	91...130 kg	131...170 kg	171...210 kg	211...250 kg
EN 3	851...950 mm	4	4	3	1	1	-
EN 4	951...1.100 mm	4	2	2	1	1	1
EN 5	1.101...1.250 mm	3	3	2	1	1	1
EN 6	1.251...1.400 mm	3	3	3	1	1	1
EN 7	1.401...1.600 mm	2	2	2	1	1	-

Glijarmen trekkende functie (kopmontage)

deurgewicht		deurbreedte					
		0...50 kg	51...90 kg	91...130 kg	131...170 kg	171...210 kg	211...250 kg
EN 3	851...950 mm	5	4	4	2	1	1
EN 4	951...1.100 mm	4	3	3	2	1	1
EN 5	1.101...1.250 mm	4	3	2	1	1	1
EN 6	1.251...1.400 mm	3	3	2	1	1	-
EN 7	1.401...1.600 mm	3	2	2	1	1	-

Glijarmen duwende functie (bladmontage)

deurgewicht		deurbreedte					
		0...50 kg	51...90 kg	91...130 kg	131...170 kg	171...210 kg	211...250 kg
EN 3	851...950 mm	4	3	2	2	1	1
EN 4	951...1.100 mm	4	3	1	1	1	-
EN 5	1.101...1.250 mm	3	2	1	1	1	-
EN 6	1.251...1.400 mm	2	2	1	1	-	-
EN 7	1.401...1.600 mm	2	1	1	1	-	-

3.8 MAXIMALE WINDBELASTING

Standaard armen duwende functie (kopmontage)

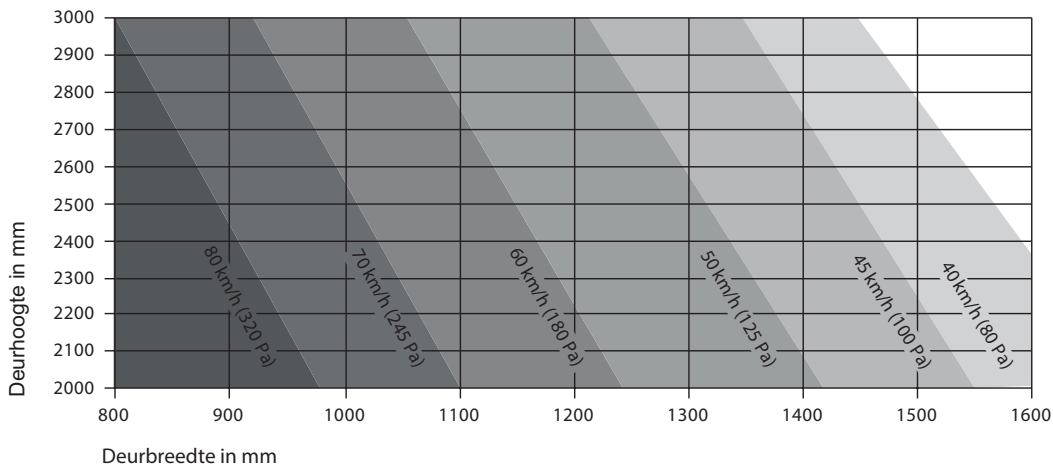

Glijarmen duwende functie (kopmontage)

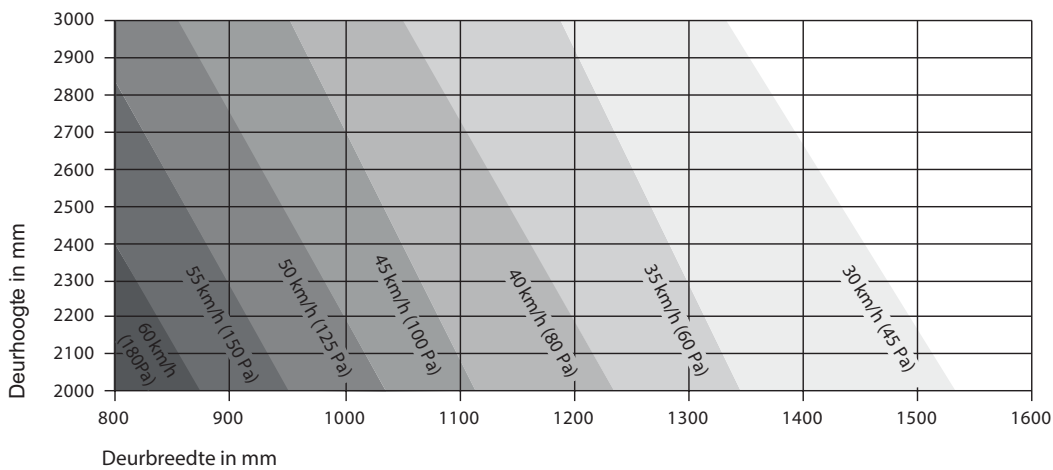

Glijarmen duwende functie (bladmontage)

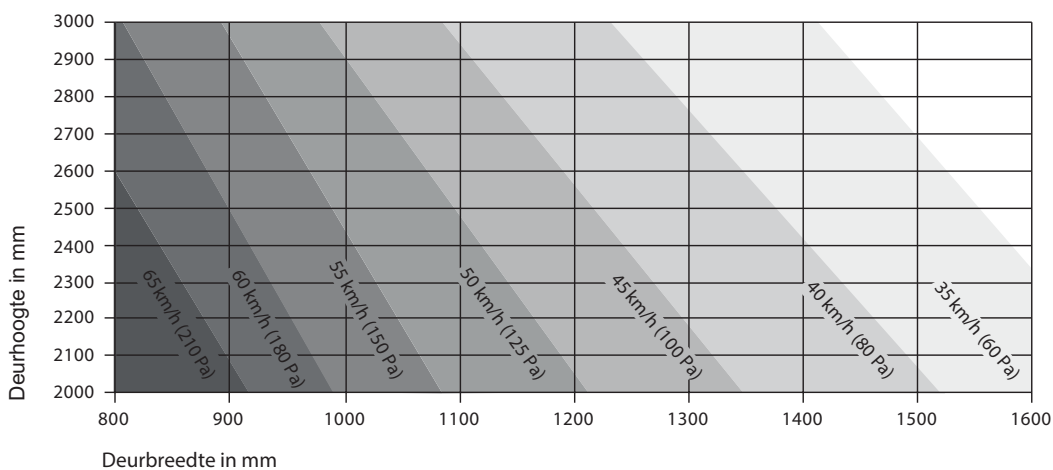

Glijarmen duwende functie (bladmontage)

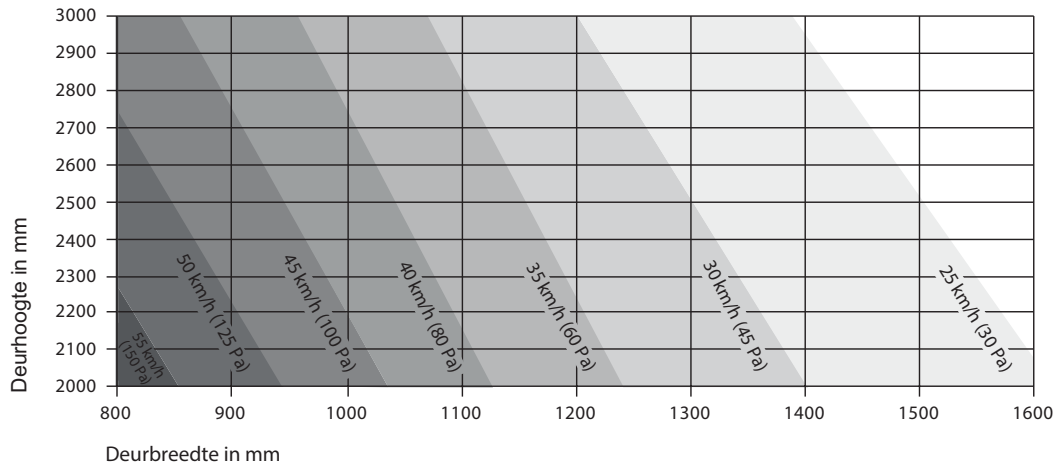

4 MONTAGE

4.1 VOORBEREIDING



Opgelet:

Standaardaandrijving

Montage van een eindstop wordt aanbevolen

Inverse aandrijving

Montage van een eindstop is verplicht!

Deze eindstop/aanslag voorkomt dat de deur in de handmatige bedieningsmodus beschadigt raakt. Als optie kan in de aandrijfeenheid een eindstop worden opgenomen.

1. Controleer of de deur vrij kan bewegen.

Mocht de deur niet vloeiend en geruisloos kunnen bewegen, of niet in balans is (d.w.z. de deur opent of sluit uit zichzelf), dan dienen deze problemen eerst te worden opgelost!



Opgelet:

De aansluitstekker voor de motor moet worden aangesloten in de regeleenheid, in overeenstemming met de betreffende montageversie (zie hoofdstuk 4.2 Montageversies). De dempingsfunctie werkt anders niet.

2. Draai de twee schroeven los (A).

3. Schuif de regeleenheid (B) onder de tandwielkast uit (C).

4. Sluit de aansluitstekker van de motor (D) aan.

5. Monteer de regeleenheid (B) opnieuw.

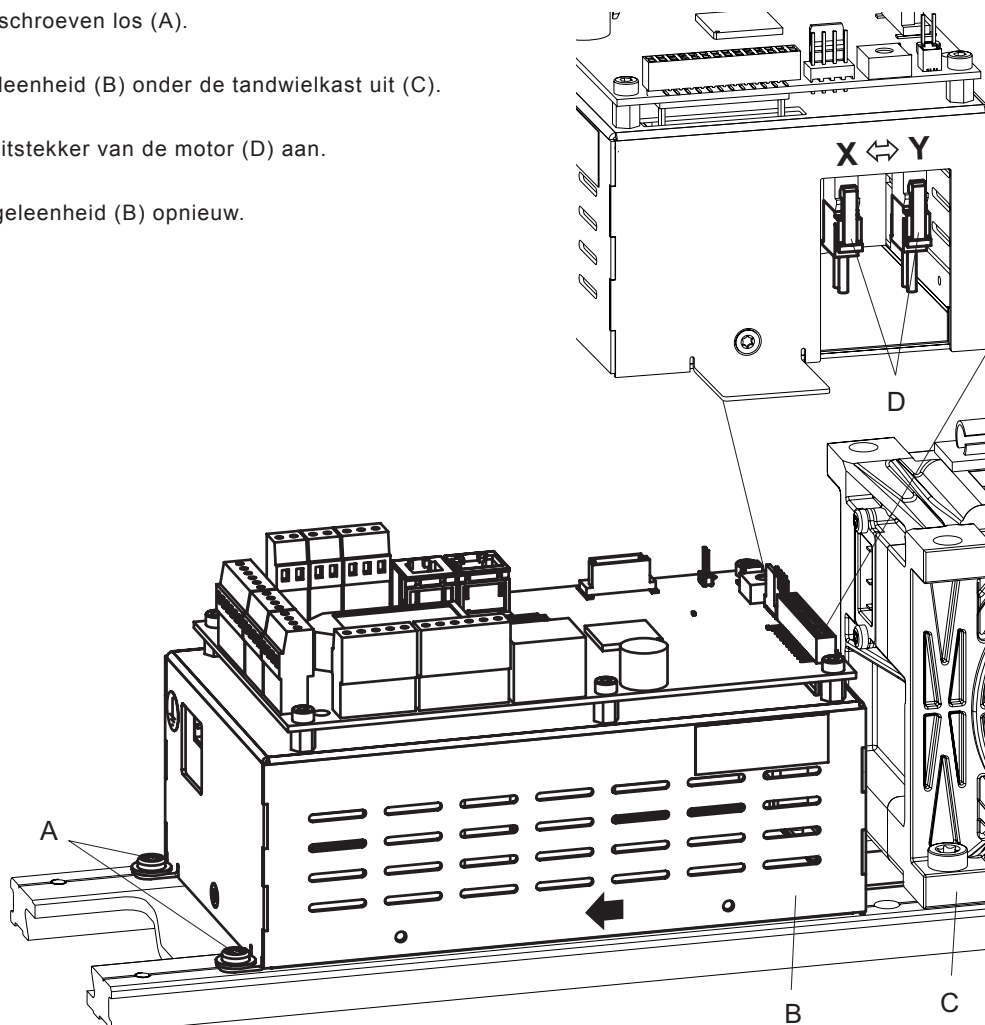

4.2 MONTAGEVERSIES

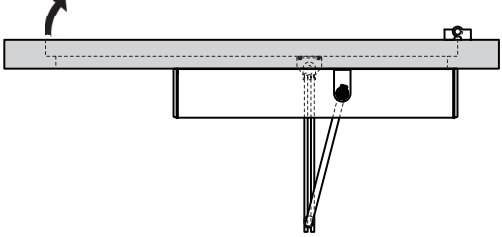
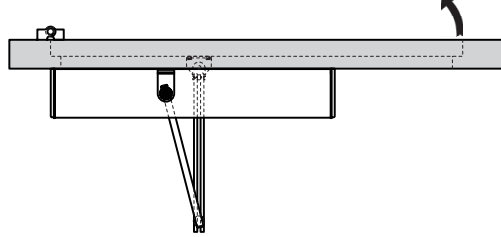
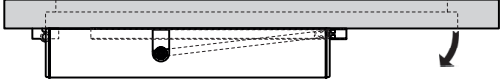
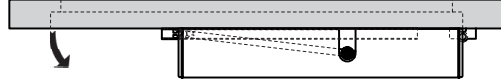
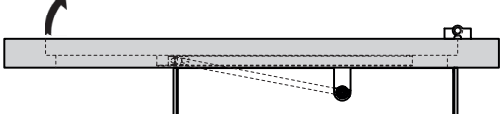
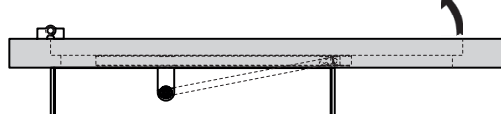
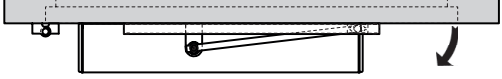
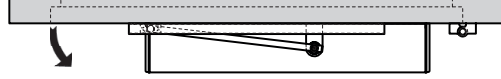
DIN links	DIN rechts
 <p>Schaararm E-GDA duwende uitvoering Kopmontage zie hoofdstuk 4.4 Bovendorpeldiepte 0...250 mm Aandrijfmechanisme E-GS16 Aansluitstekker motor standaard Y, Invers X zie hoofdstuk 4.1</p>	 <p>Schaararm E-GDA duwende uitvoering Kopmontage zie hoofdstuk 4.4 Bovendorpeldiepte 0...250 mm Aandrijfmechanisme E-GS16 Aansluitstekker motor standaard Y, Invers X zie hoofdstuk 4.1</p>
 <p>Glijarm E-GTA trekkende uitvoering Kopmontage zie hoofdstuk 4.5 Bovendorpeldiepte +150/-30 mm Aandrijfmechanisme E-GS16 Aansluitstekker motor standaard X, Invers Y zie hoofdstuk 4.1</p>	 <p>Glijarm E-GTA trekkende uitvoering Kopmontage zie hoofdstuk 4.5 Bovendorpeldiepte +150/-30 mm Aandrijfmechanisme E-GS16 Aansluitstekker motor standaard X, Invers Y zie hoofdstuk 4.1</p>
 <p>Glijarm E-GTA trekkende uitvoering Kopmontage zie hoofdstuk 4.6 Bovendorpeldiepte +150/-30 mm Aandrijfmechanisme E-GS16 Aansluitstekker motor standaard Y, Invers X zie hoofdstuk 4.1</p>	 <p>Glijarm E-GTA trekkende uitvoering Kopmontage zie hoofdstuk 4.6 Bovendorpeldiepte +150/-30 mm Aandrijfmechanisme E-GS16 Aansluitstekker motor standaard Y, Invers X zie hoofdstuk 4.1</p>
 <p>Glijarm E-GTA trekkende uitvoering Verlengde glijarm E-GTA83 Bladmontage zie hoofdstuk 4.7 Bovendorpeldiepte +150/-30 mm Aandrijfmechanisme E-GS16 Aansluitstekker motor standaard Y, Invers X zie hoofdstuk 4.1</p>	 <p>Glijarm E-GTA trekkende uitvoering Verlengde glijarm E-GTA83 Bladmontage zie hoofdstuk 4.7 Bovendorpeldiepte +150/-30 mm Aandrijfmechanisme E-GS16 Aansluitstekker motor standaard Y, Invers X zie hoofdstuk 4.1</p>

4.3 ALGEMEEN



Waarschuwing:

De montageondergrond moeten voldoende stevigheid bieden. Zo nodig moet deze op de juiste manier worden versterkt.



Opgelet:

De maximum toelaatbare oneffenheid van de montageondergrond is 1 mm. De aandrijfeenheid moet zonder wringen en loodrecht worden gemonteerd, waarbij alle zes bevestigingsgaten moeten worden gebruikt.



Waarschuwing:

Draai alle zes M6-bevestigingsschroeven (A) vast met een aanhaalmoment van 10 Nm!

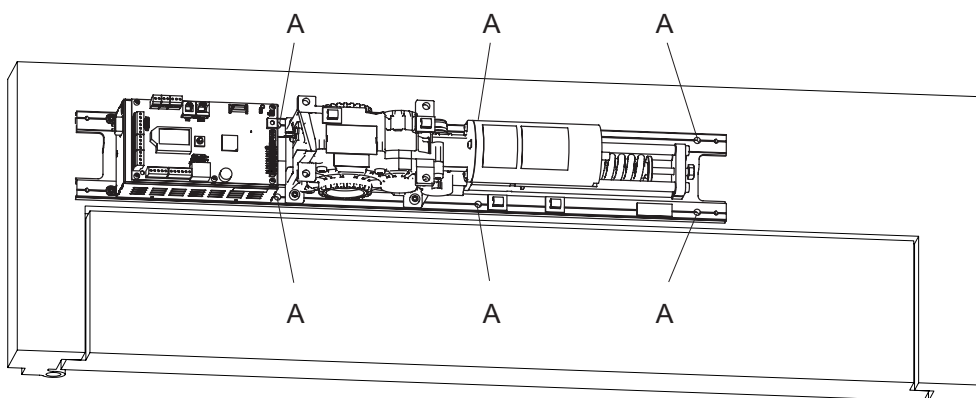

Opmerking:

Afhankelijk van de montagesituatie van de aandrijfeenheid, kan het raadzaam zijn om de programmakeuze toetsen aan de andere kant te installeren (om zo een optimale bediening te garanderen). Mocht dit nodig zijn, volg dan de aanwijzingen in het hoofdstuk "Elektrische aansluitingen".



Opmerking:

Wanneer een eindstop voor de stand open in de aandrijfeenheid zal worden geïntegreerd (optie), moet deze eindstop eerst worden bevestigd en daarna pas de de stangconstructie (zie instructies voor optie hoofdstuk 13.3).

4.4 SCHAARARM DUWENDE UITVOERING / KOPMONTAGE

Materiaal:

- 1 Aandrijfmechanisme E-GS16
incl. bevestigingsmaterialen
- 1 Schaararm E-GDA

Procedure:

1. Markeer de bevestigingsgaten op de bovendorpel en de deur en boor de gaten.

Bevestigingsgaten

DIN rechts = zoals afgebeeld
DIN links = spiegelbeeld

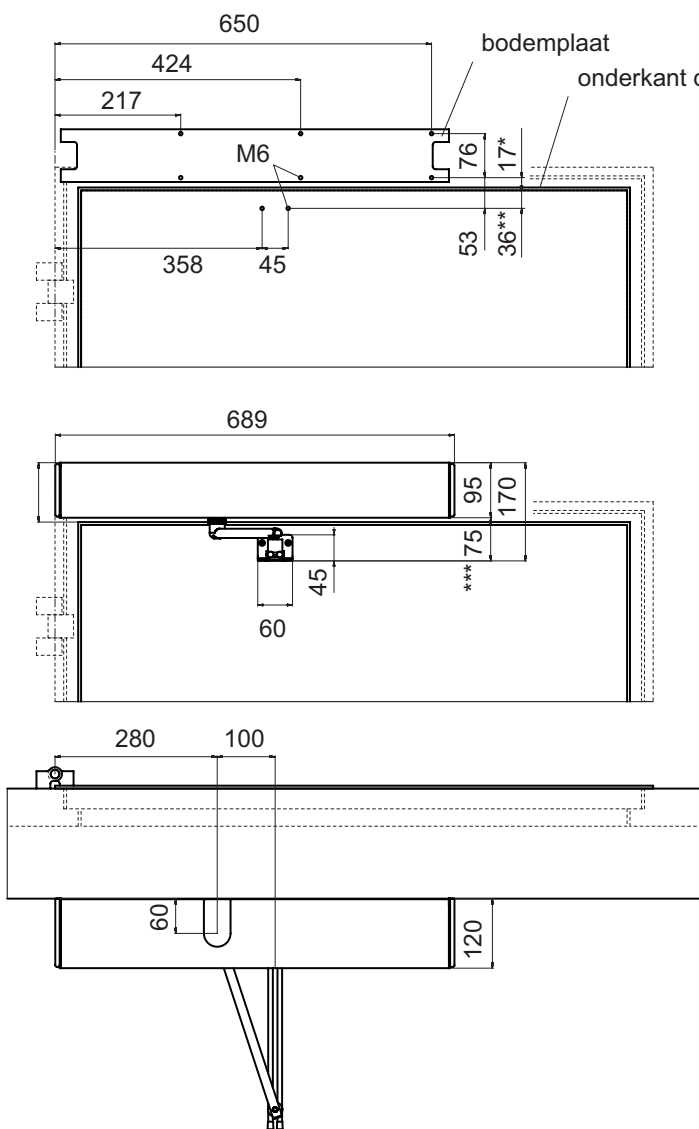

Met standaard klembus
* variabel 10...22 mm
** pas de maten overeenkomstig aan

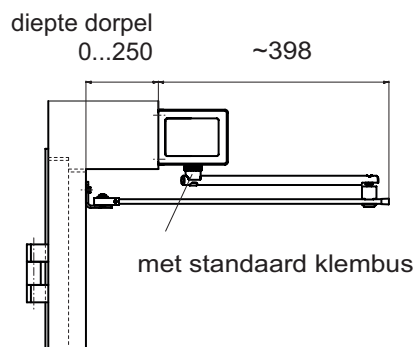

Opties
0548-124 klembus -13 mm
0548-125 klembus +20 mm
0548-126 klembus +50 mm
pas de maten overeenkomstig aan
*** met andere klembussen is deze maat

Standaard aandrijfmechanisme

1. Bevestig het aandrijfmechanisme.
2. Sluit de deur.
3. Scheid de draaiarm (D) van de stangarm (B) door het kogelgewricht (E) te demonteren.
4. Bevestig de stangarm (B) met behulp van de deurverbindingshoek (A) op de deur.
5. Plaats de hefboomarm (D) inclusief de klemverbinding (C) loodrecht op de deur en schroef de hefboomarm (D) in deze positie vast.
6. Draai de schroef (F) van de stangarm (B) iets los en klik het kogelgewricht vast (E), dat de draaiarm met de stangarm verbindt.
7. Plaats voorspanning op de draaiarm (D) tot de stangarm (B) een rechte hoek vormt met de deur. Bevestig de stangarm (B) met behulp van de schroef (F).
8. Draai alle schroeven aan.

-> ga verder naar hoofdstuk 4.8

Omgekeerd aandrijfmechanisme

1. Indien aanwezig:
Bouw eerst de eindstop in voor de stand open (zie instructies 0548-992/02 voor deze optie).
2. Monteer het aandrijfmechanisme.
3. Scheid de draaiarm (D) van de stangarm (B) door het kogelgewricht (E) te demonteren.
4. Bevestig de stangarm (B) met behulp van de deurverbindingshoek (A) aan de deur.
5. Open de deur volledig (max. 110°).
6. Plaats de hefboomarm (D) inclusief de klemverbinding (C) loodrecht op de deurdorpel (richting open positie) en schroef de hefboomarm (D) in deze positie vast.
7. Draai de schroef (F) van de stangarm (B) iets los en klik het kogelgewricht (E) vast dat de draaiarm met de stangarm verbindt.
8. Sluit de deur.
9. Plaats de stangarm (B) loodrecht op de deur. Bevestig de stangarm (B) met behulp van de schroef (F).
10. Draai alle schroeven aan.

-> ga verder naar volgende pagina



Opgelet:

Controleer hoe de deur beweegt. De stangen mogen elkaar niet raken. Indien de stangarm (B) te veel uitsteekt, kan deze zo nodig worden ingekort.

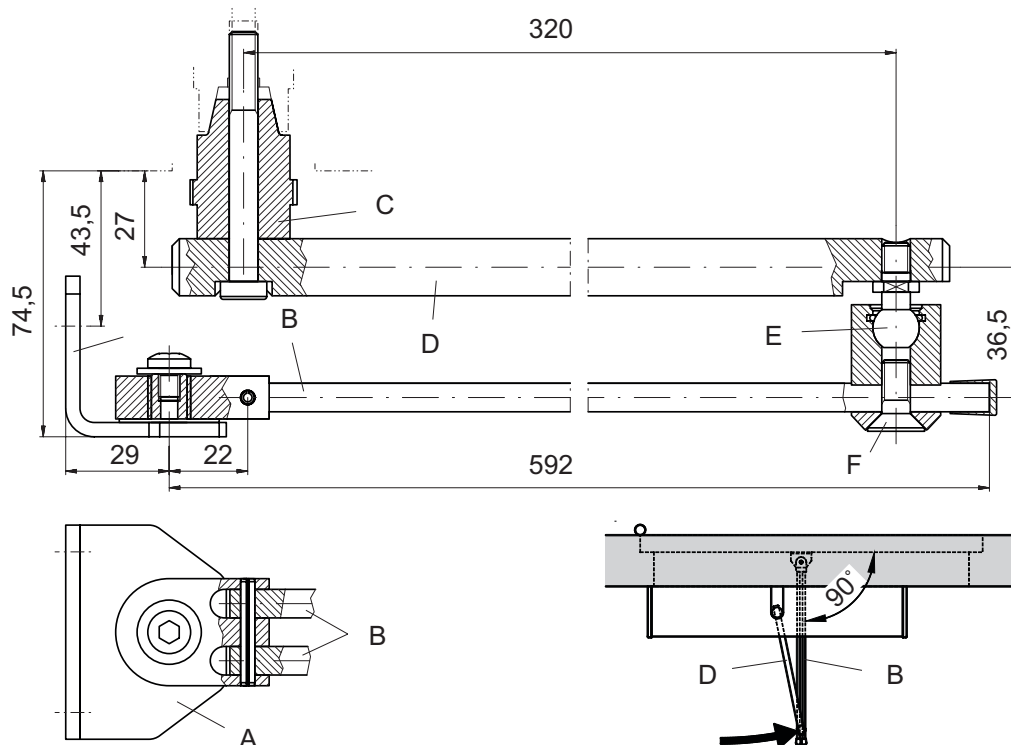

Invers aandrijfmechanisme

1. Open de deur door middel van veerkracht.
2. Wrik met een schroevendraaier voorzichtig het onderhoudsdekseltje (C) uit de tandwielkast.
3. Draai met een inbussleutel 1,5 mm de borgbout (B) iets los en laat de inbussleutel in de borgbout (B) zitten.
4. Sluit de deur.
5. Verdraai het nokkenwiel (A) voorzichtig naar links of naar rechts tot de borgbout (B) op het hoogste punt staat en de inbussleutel verticaal. Draai de borgbout (B) vast.
6. Klik het dekseltje (C) vast in de tandwielkast.
7. Monteer de eindstop voor de stand open ongeveer 5° voordat de deur de maximale openingsstand bereikt.
Indien aanwezig: Afstellen van de eindstop voor de stand open, ingebouwd in het aandrijfmechanisme (zie instructies 0548-992/02 voor deze optie).

->ga verder naar hoofdstuk 4.8

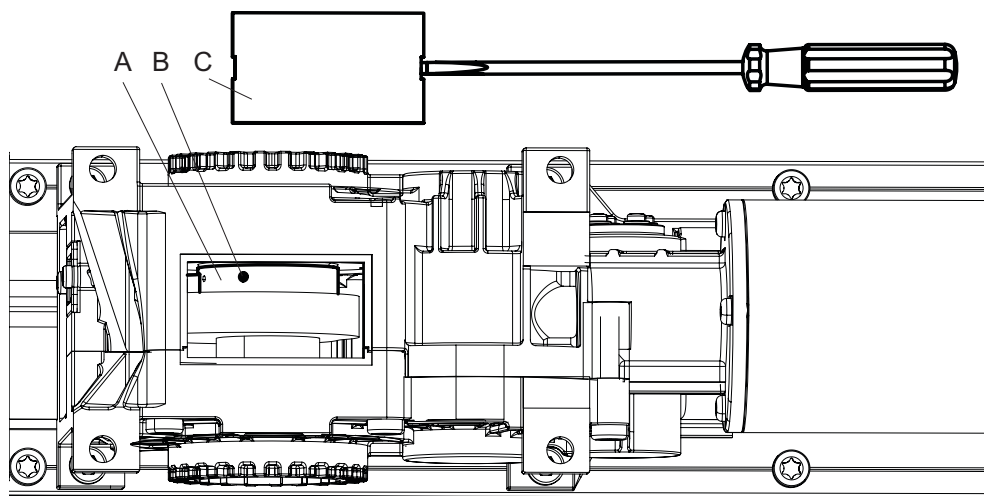

4.5 GLIJARM TREKKENDE UITVOERING / KOPMONTAGE

Materiaal:

- 1 Aandrijfmechanisme E-GS16
incl. bevestigingsmaterialen
- 1 Schaararm E-GTA
incl. korte glijbout 14 mm

Procedure:

1. Markeer de bevestigingsgaten op de bovendorpel en de deur en boor de gaten.



Opmerking:

In de illustratie staat een standaard glijbout van 38 mm afgebeeld. Deze bout kan, afhankelijk van de situatie, worden vervangen door de kortere versie van 14 mm. Hierdoor veranderen de betreffende afmetingen met minus 24 mm.

Bevestigingsgaten

DIN rechts = zoals afgebeeld
DIN links = spiegelbeeld

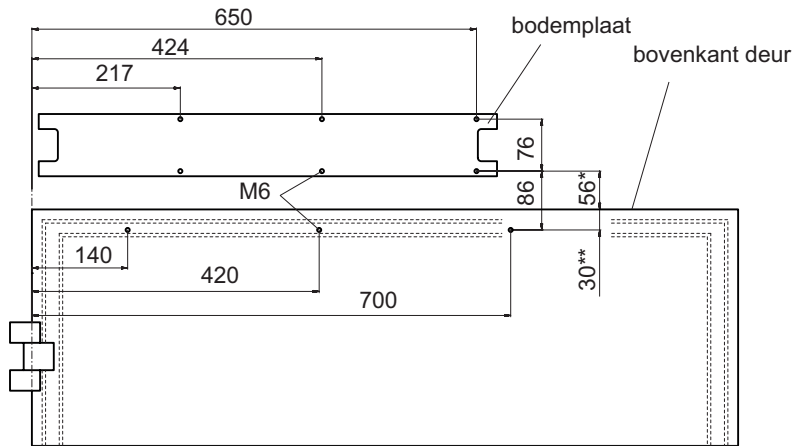

Met standaard klembus
* variabel 51...73 mm
** pas de maten overeenkomstig aan

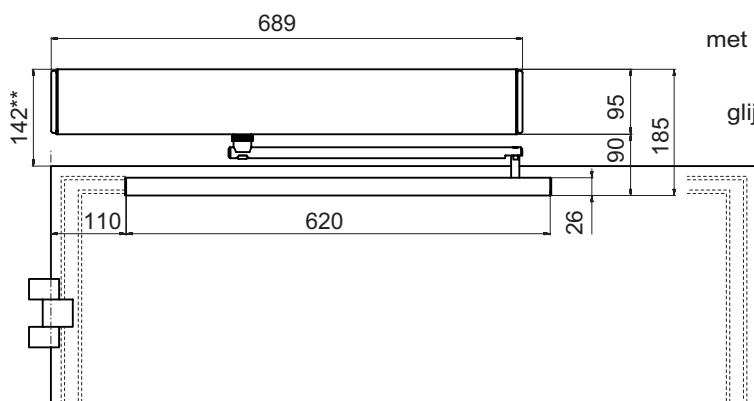

diepte dorpel
+150/-30

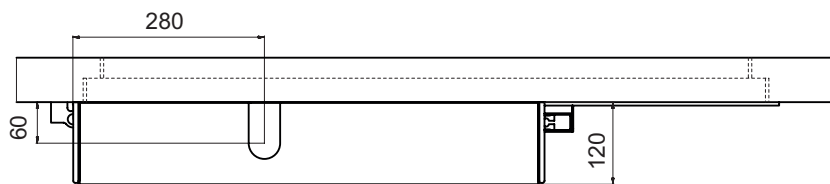
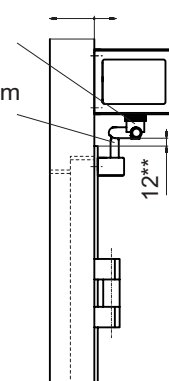

Opties

- 0548-124 klembus -13 mm
- 0548-125 klembus +20 mm
- 0548-126 klembus +50 mm
- pas de maten overeenkomstig aan

Standaard aandrijfmechanisme

1. Sluit de deur.
2. Installeer het montageprofiel (E) op de deur.
3. Voorafgaand aan de installatie van de aandrijfeenheid: verdraai de hefboomarm (B) op de aandrijfeenheid naar buiten (met een slag van $15^\circ = 1$ streepje op de uitgaande as).

Opmerking:

Om de installatie te vereenvoudigen, kan de sluitveer (H) met behulp van de stelschroef (I) volledig worden vrijgezet.

4. Duw tijdens het monteren van de aandrijfeenheid de hefboomarm (B) terug met de voorspanningshoek van 15° .
5. Duw het geleidingsprofiel (G) over de glijhaak (C) en haak het vast in het montageprofiel (E).
6. Steek de expansiestukken (F) in beide uiteinden en schroef ze vast met 1,5 Nm.
7. Klik de afdekkappen (D) op beide uiteinden.

-> ga verder naar hoofdstuk 4.8



Opgelet:

Controleer de beweging van de deur: de stangen mogen elkaar niet raken. Indien de glijhaak (C) een snerpend geluid maakt, moet deze met een beetje WD40 worden gesmeerd. De glijhaak (C) moet vrij kunnen lopen van de onderzijde van het montageprofiel (E).

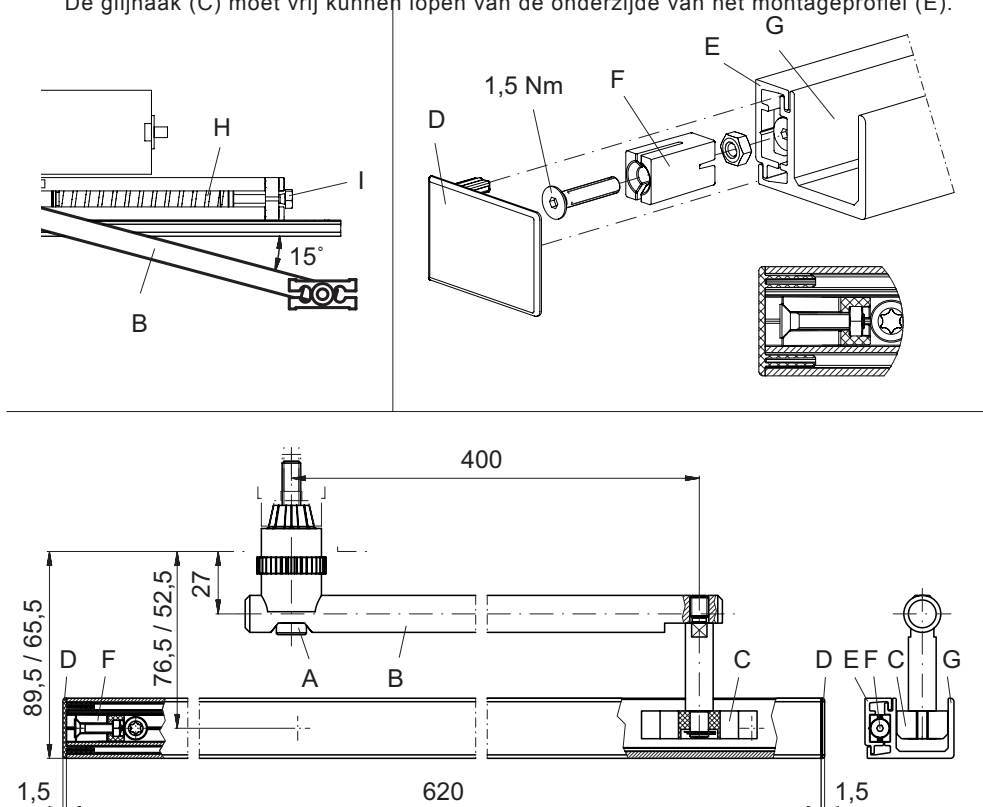

Invers aandrijfmechanisme

1. Indien aanwezig: Bouw eerst de eindstop in voor de stand open (zie instructies 0548-992/02 voor deze optie)
2. Monteer het aandrijfmechanisme.
3. Installeer het montageprofiel (E) op de deur.
4. Haak het geleidingsprofiel (G) vast in het montageprofiel (E). Steek in beide zijden het expansiestuk (F) en zet ze vast met 1,5 Nm.
5. Open de deur volledig (max. 115°).
6. Plaats glijhaak (C) in het geleidingsprofiel (G) en schroef de hefboomarm (B) vast op de aandrijfeenheid.
7. Klik de afdekkappen (D) aan beide zijden vast.

-> terug naar pagina 21

4.6 GLIJARM DUWENDE UITVOERING / KOPMONTAGE

Materiaal:

- 1 Aandrijfmechanisme E-GS16
incl. bevestigingsmaterialen
- 1 Schaararm E-GTD
incl. korte glijbout 14 mm

Procedure:

1. Markeer de bevestigingsgaten op de dorpel en de deur en boor de gaten.



Opmerking:

In de illustratie staat een korte 14 mm glijbout afgebeeld. Afhankelijk van de situatie kan deze bout worden vervangen door de standaardversie van 38 mm. Hierdoor veranderen de betreffende maten met minus 24 mm.

Bevestigingsgaten

DIN rechts = zoals afgebeeld
DIN links = spiegelbeeld

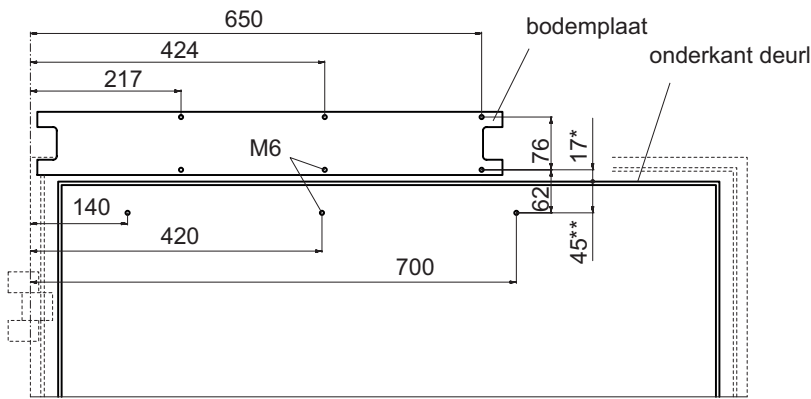

Met standaard klembus
* variabel 10...18 mm
** pas de maten overeenkomstig aan

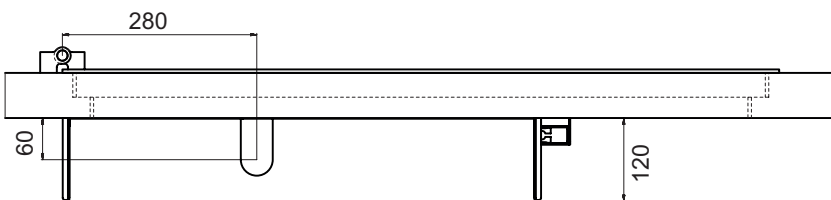
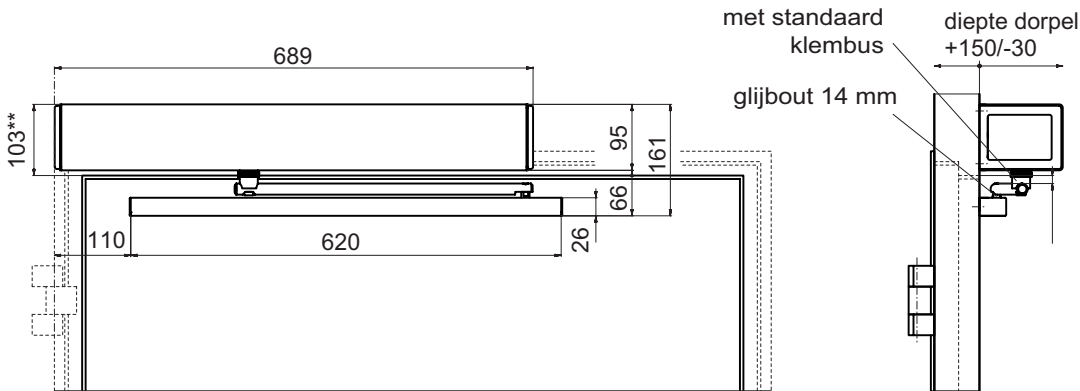

Opties
0548-124 klembus -13 mm
0548-125 klembus +20 mm
0548-126 klembus +50 mm
pas de maten overeenkomstig aan

Standaardaandrijfmechanisme

1. Monteer het aandrijfmechanisme.
2. Sluit de deur.
3. Installeer het montageprofiel (E) op de deur.
4. Schroef de hefboomarm (B) parallel aan de aandrijfseenheid vast.
5. Duw het geleidingsprofiel (G) over de glijhaak (C) en haak het vast in het montageprofiel.
6. Steek in beide zijden het expansiestuk (F) en schroef ze vast (met 1,5 Nm).
7. Klik de afdekkappen (D) op beide zijden.

-> ga verder naar hoofdstuk 4.8

7. Klik de afdekkappen (D) op beide uiteinden.

-> ga verder naar hoofdstuk 4.8

Invers aandrijfmechanisme

1. Indien aanwezig:

Bouw eerst de eindstop in voor de stand open (zie instructies 0548-992/02 voor deze optie)

2. Monteer het aandrijfmechanisme.
3. Installeer het montageprofiel (E) op de deur.
4. Haak het geleidingsprofiel (G) in het montageprofiel (E), plaats aan beide kanten het uitbreidingselement (F) en schroef het vast (met 1,5 Nm).
5. Open de deur volledig (max. 115°).
6. Plaats glijhaak (C) in geleidingsprofiel (G) en schroef de hefboomarm (B) vast op de aandrijfseenheid.
7. Klik de afdekkappen (D) aan beide zijden vast.

-> terug naar pagina 21



Opgelet:

Controleer de beweging van de deur: de stangen mogen elkaar niet raken. Indien de glijhaak (C) een snerpnd geluid maakt, moet deze met een beetje WD40 worden gesmeerd. De glijhaak (C) moet vrij kunnen lopen van de onderzijde van het montageprofiel (E).

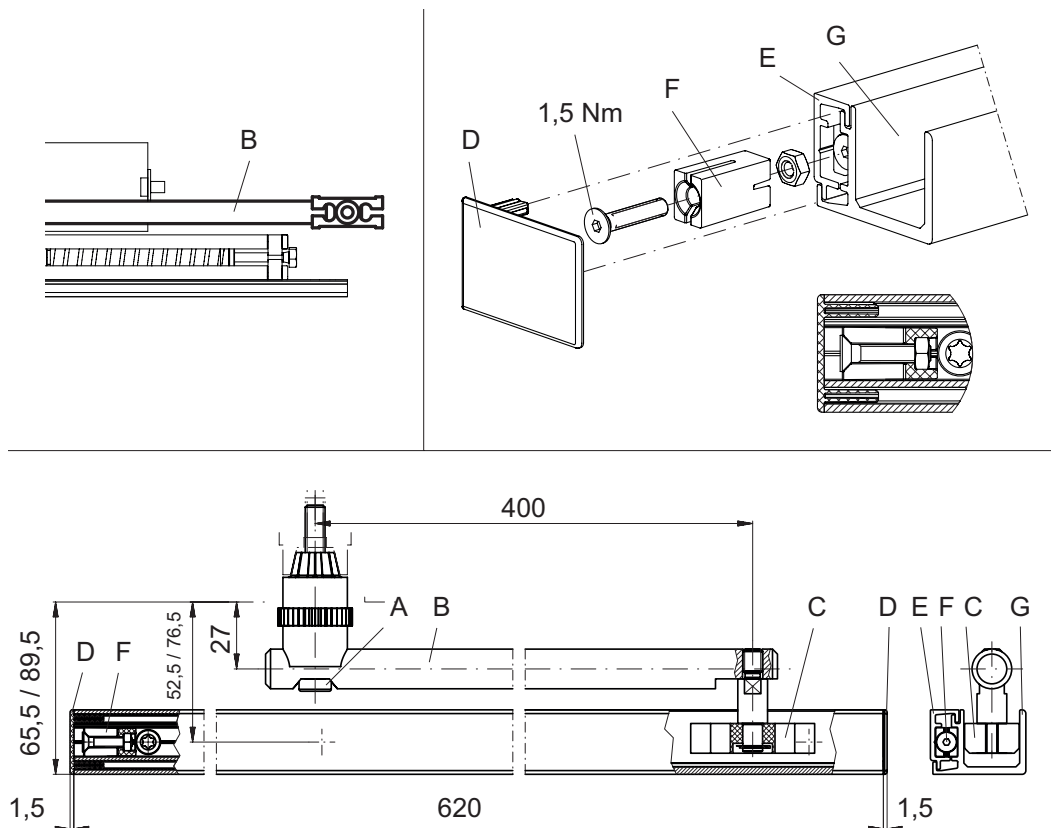

4.7 GLIJARM DUWENDE UITVOERING / BLADMONTAGE

Materiaal:

- 1 Aandrijfmechanisme E-GS16
incl. bevestigingsmaterialen
- 1 Schaararm E-GTD
incl. korte glijbout 14 mm
- 1 Glijarm lang E-GTA83

Procedure:

1. Markeer de bevestigingsgaten op de dorpel en de deur en boor de gaten.



Opmerking:

In de illustratie staat een korte 14 mm glijbout afgebeeld. Afhankelijk van de situatie kan deze bout worden vervangen door de standaardversie van 38 mm. Hierdoor veranderen de betreffende maten met minus 24 mm.

Bevestigingsgaten

DIN links = zoals afgebeeld
DIN rechts = spiegelbeeld

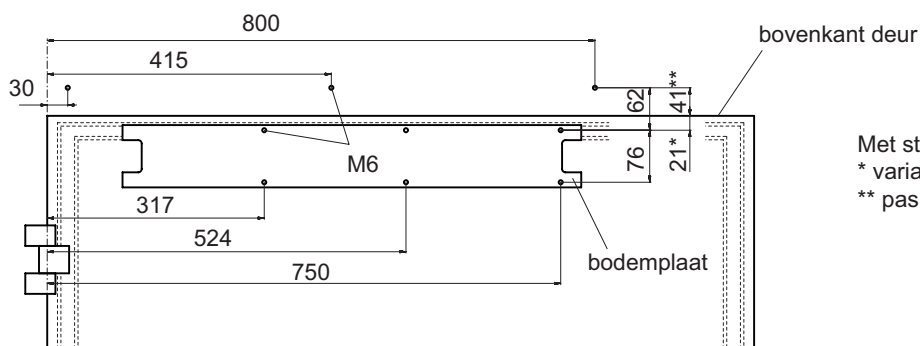

Met standaard klembus
* variabel 10...22 mm
** pas de maten overeenkomstig aan

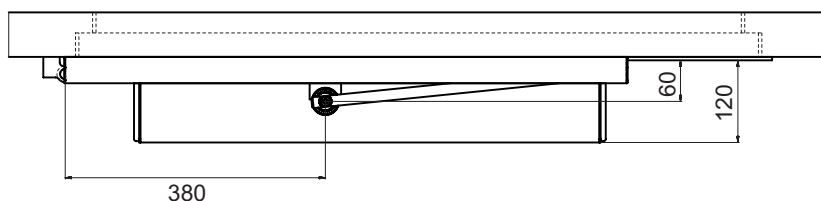
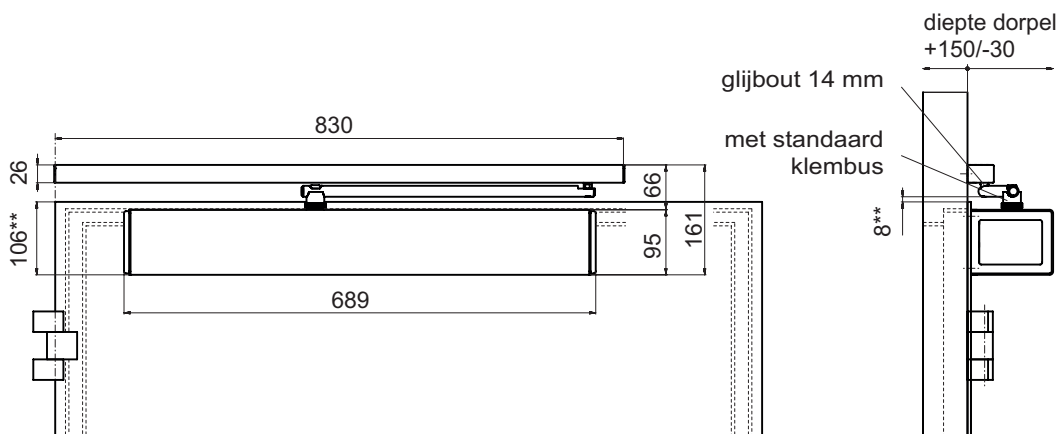

Opties
0548-124 klembus -13 mm
0548-125 klembus +20 mm
0548-126 klembus +50 mm
pas de maten overeenkomstig aan

2. Monteer het aandrijfmechanisme.
3. Sluit de deur.
4. Installeer het montageprofiel (E) op de bovendorpel.

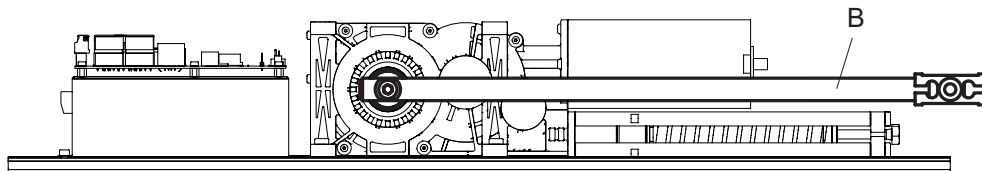

5. Schroef de hefboomarm (B) parallel aan de aandrijfeenheid vast.
6. Duw het geleidingsprofiel (G) over de glijhaak (C) en haak het vast in het montageprofiel.
7. Steek in beide zijden het expansiestuk (F) en schroef deze vast (met 1,5 Nm).
8. Klik de afdekkappen (D) op beide zijden.



Opgelet:
Controleer de beweging van de deur: de stangen mogen elkaar niet raken. Indien de glijhaak (C) een snepend geluid maakt, moet deze met een beetje WD40 worden ingevet.
De glijhaak (C) moet vrij kunnen lopen van de onderzijde van het montageprofiel (E).

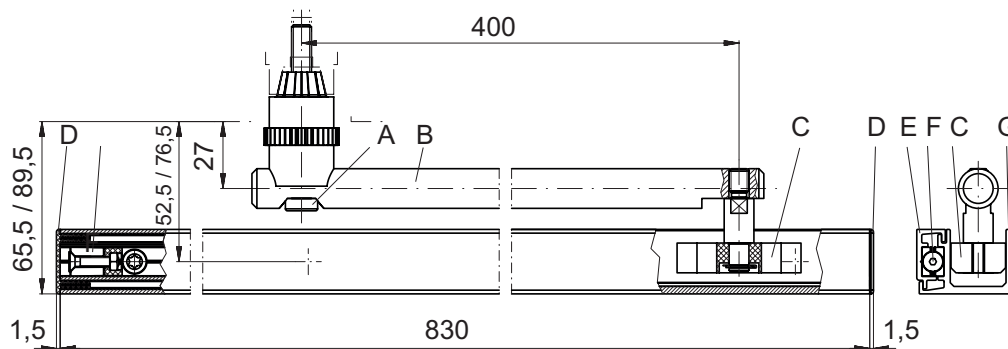
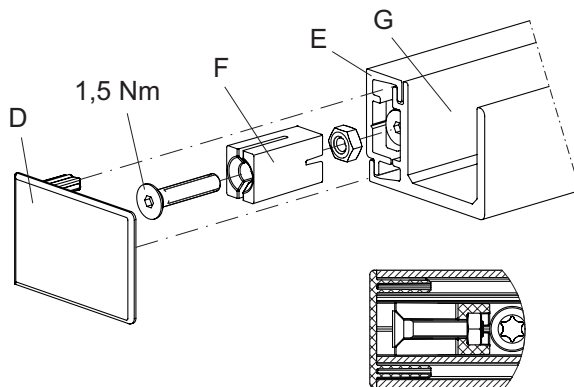

4.8 DE VOORSPANNING VAN DE SLUITVEER AANPASSEN

Bij levering is de sluitveer voorgespannen op een maat $X^* = 26$ mm. Om een veilige en optimale werking van de deurautomaat te garanderen, moet de voorspanning van de sluitveer op de juiste waarde worden ingesteld (met de stelschroef).



Opmerking:

De juiste voorspanning van de sluitveer moet absoluut zijn aangepast voordat de automatische afstelprocedure wordt uitgevoerd! De afstelwaarden zijn alleen verplicht voor brand- en/of vluchtdeuren. Als algemene regel kan de kracht van de sluitveer tijdens het afstellen van de standaardaandrijving worden verlaagd.

Een eventuele bestaande deurvergrendeling moet worden geactiveerd om de deur correct te vergrendelen. Pas anders de voorspanning van de sluitveer dienovereenkomstig aan.

De voorspanning moet sterk genoeg zijn om de deur bij spanningsval goed in de vergrendeling te drukken.



Opgelet:

De stelschroef moet 10 mm korter worden gemaakt indien deze tegen de beschermkap van de programmakiezer stoot.

Procedure:

1. Zorg dat de deur spanningsloos is en sluit de deur.
2. Pas met de afstelschroef maat X^* aan, al naargelang de betreffende situatie.
3. Open de deur met minimaal 60° en laat de deur dan sluiten.

sluitveer

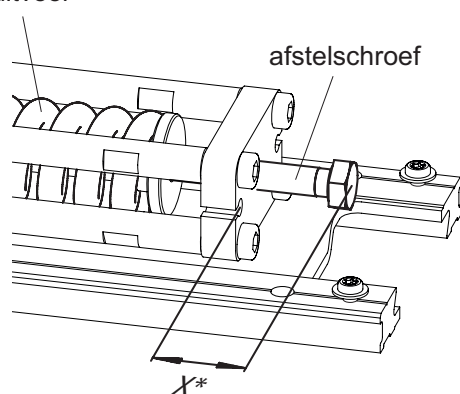

afstelschroef

 X^* programmakiezer
verder weg van de deurscharnieren

bescherming tegen contact

afstelschroef

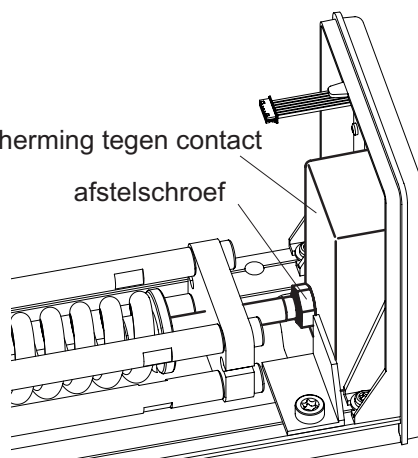

Standaardaandrijfmechanisme

EN klasse	EN 3	EN 4	EN 5	EN 6	EN 7
Breedte van deurblad	950mm	1.100mm	1.250mm	1.400mm	1.600mm
Sluithoek $0...4^\circ$	18 Nm	26 Nm	37 Nm	54 Nm	87 Nm
Schaararm					
Maat X^*	37 mm	34 mm	29 mm	23 mm	20 mm
Glijarm trekkend					
Maat X^*	34 mm	30 mm	23 mm	15 mm	12 mm
Glijarm duwend					
Maat X^*	32 mm	29 mm	22 mm	14 mm	12 mm

* Maat X is een benaderde waarde voor een dorpeldiepte van 0 mm. De kracht die nodig is om een deur handmatig te openen, mag niet groter zijn dan 150 N. Deze inspanning moet worden gemeten als een statische kracht op de primaire sluitrand (loodrecht op de deur), op een hoogte van $1.000 \text{ mm} \pm 10 \text{ mm}$.

Inverse aandrijfmechanisme

EN klasse	EN 3	EN 4	EN 5	EN 6	EN 7
Breedte van deurblad	950mm	1.100mm	1.250mm	1.400mm	1.600mm
Schaararm					
Maat X*	40 mm	36 mm	31 mm	27 mm	23 mm
Glijarm trekkend					
Maat X*	38 mm	34 mm	29 mm	13 mm	20 mm
Glijarm duwend					
Maat X*	36 mm	33 mm	27 mm	20 mm	17 mm

* Maat X is een benaderde waarde voor een dorpeldiepte van 0 mm. Verhoog de veerspanning alleen zo veel als noodzakelijk is. Het aandrijfmechanisme moet de deur vanuit elke positie veilig kunnen openen.

4.9 DE VERSNELLINGSFUNCTIE INSTELLEN (SLUITBEKRACHTIGING)



Opmerking:

De versnellingsfunctie (sluitbekrachtiging) wordt alleen geactiveerd voor de standaard aandrijfeenheid.

4.9.1 VERSNELLINGSKRACHT

Wanneer een installatie in spanningsloze toestand of in de bedieningsmodus MANUAL is, werkt de motor als een demper en garandeert zo een constante sluitsnelheid tot de gesloten positie is bereikt.

Om ervoor te zorgen dat, in spanningsloze toestand of in de bedieningsmodus MANUAL, de deur goed in het slot valt, is de aandrijfeenheid uitgerust met een deurslagfunctie (versnelling die zorgt voor een sluitbekrachtiging). Met behulp van de potentiometer kan de motordemping (kort voordat de deur sluit) worden aangepast zodat de drukveer voldoende kracht heeft om de deur goed in de deurvergrendeling te duwen.

Procedure

1. Zorg dat de deurautomaat spanningsloos is, open de deur met 90° en laat deze dan sluiten.
2. Mocht de deur niet in het slot vallen, pas dan de deurslagdemping aan met behulp van de potentiometer (te vinden op de bedieningseenheid).



Waarschuwing:

In spanningsloze toestand of in de bedieningsmodus MANUAL, moet de sluitgang minimaal 3 seconden duren (vanaf de geopende positie 90° tot de gesloten positie 0°).

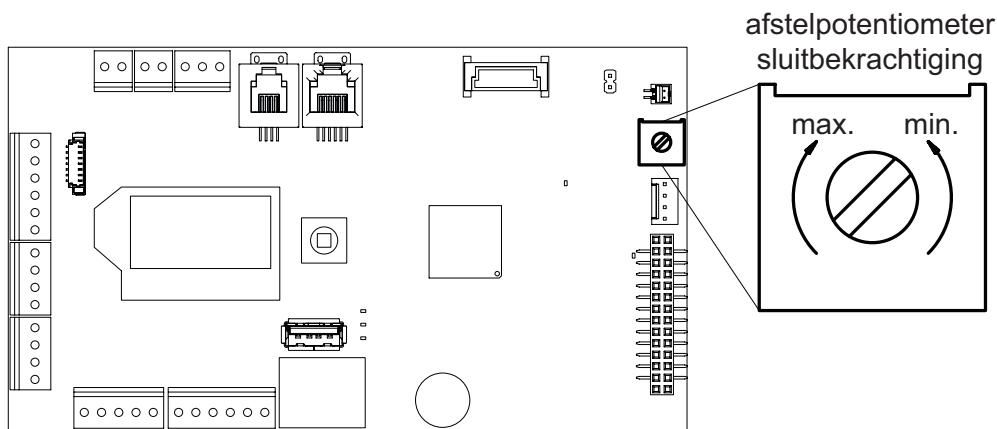

VERGRENDDELINGEN

ELEKTROMAGNETEN

TOEGANGSCONTROLE

ACCESSOIRES

DEURDRANGERS

DEURBESLAG

4.9.2 BEREIK SLUITBEKRACHTIGING

De activering van de versnellingsfunctie (sluitbekrachtiging) is fabrieksmatig al ingesteld (d.w.z. dat deze optreedt ca 5° voordat de deur sluit). **Normaal gesproken is het niet noodzakelijk de standaardinstelling te wijzigen!** Wanneer echter in de spanningsloze toestand of in de bedieningsmodus MANUAL de deur niet goed in het deurslot valt, kan de hoek van de versnellingsfunctie (sluitbekrachtiging) worden gewijzigd (met behulp van een continu instelbaar nokkenwieletje).



Opmerking:
Het instelbereik ligt tussen 5° en 15° van de deuropeningshoek.

Procedure

1. Verwijder met een schroevendraaier voorzichtig het dekseltje (C) uit de tandwielkast.
2. Draai met behulp van een 1,5 mm inbus sleutel de borgschroef (B) iets los, en verdraai het nokkenwieletje (A) voorzichtig naar links of naar rechts.
3. Draai de borgschroef (B) vast.
4. Open de deur met ongeveer 45° en laat het dan sluiten. Controleer of de deur correct in het deurslot valt.
5. Klik het dekseltje (C) vast op de tandwielkast.

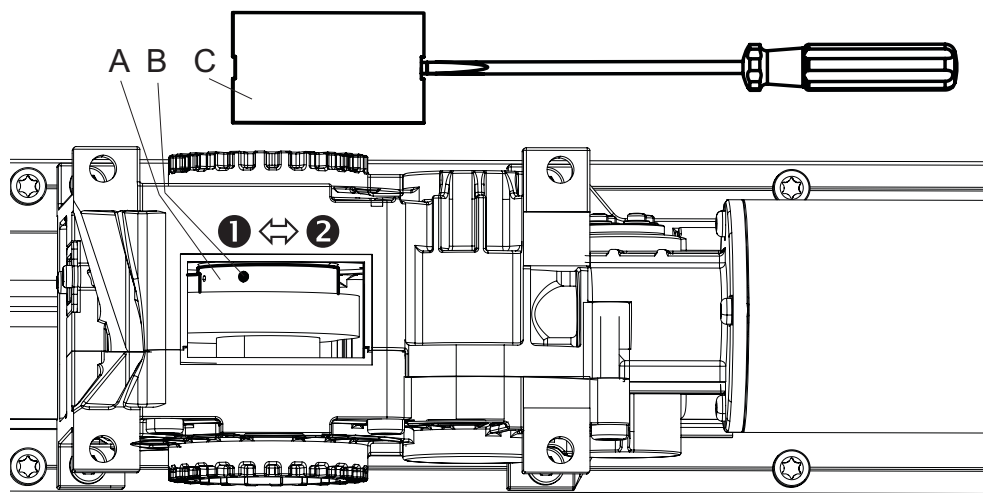

- | | | |
|---|-------------------------------|---------------|
| 1 | Glijarm trekkend / kopmontage | kleinere hoek |
| | Schaararm duwend / kopmontage | grotere hoek |
| | Glijarm duwend / kopmontage | grotere hoek |
| | Glijarm duwend / bladmontage | grotere hoek |
| 2 | Glijarm trekkend / kopmontage | grotere hoek |
| | Schaararm duwend / kopmontage | kleinere hoek |
| | Glijarm duwend / kopmontage | kleinere hoek |
| | Glijarm duwend / bladmontage | kleinere hoek |

5. ELEKTRISCHE AANSLUITINGEN

5.1 VOEDING



Waarschuwing:

Controleer voordat u aan de deurautomaat gaat werken of de voedingskabel spanningsloos is! De netvoedingsleiding inclusief stekker (met respectieve beveiliging) wordt door de klant geleverd. De netvoedingskabel 230 VAC dient onder het chassisprofiel door te worden geleid, terwijl de kabels van de bedienings- en beveiligingen door de deurautomaat heen kunnen worden geleid. Afhankelijk van de montagesituatie kan het aan te raden zijn om de programmakiezer aan de andere kant te installeren.

Procedure

1. Indien vereist: breek het voorgeperforeerde stukje uit het zijpaneel.
Afhankelijk van de montagesituatie kan het aan te raden zijn om de programmakiezer aan de andere kant te installeren.
2. Sluit de netvoedingskabel aan zoals afgebeeld (zie ook bedradingsschema E4-0141-713 in de bijlage).
3. Monteer het zijpaneel en de bescherming tegen aanraking.

programmakiezer
dichter bij de deurscharnieren

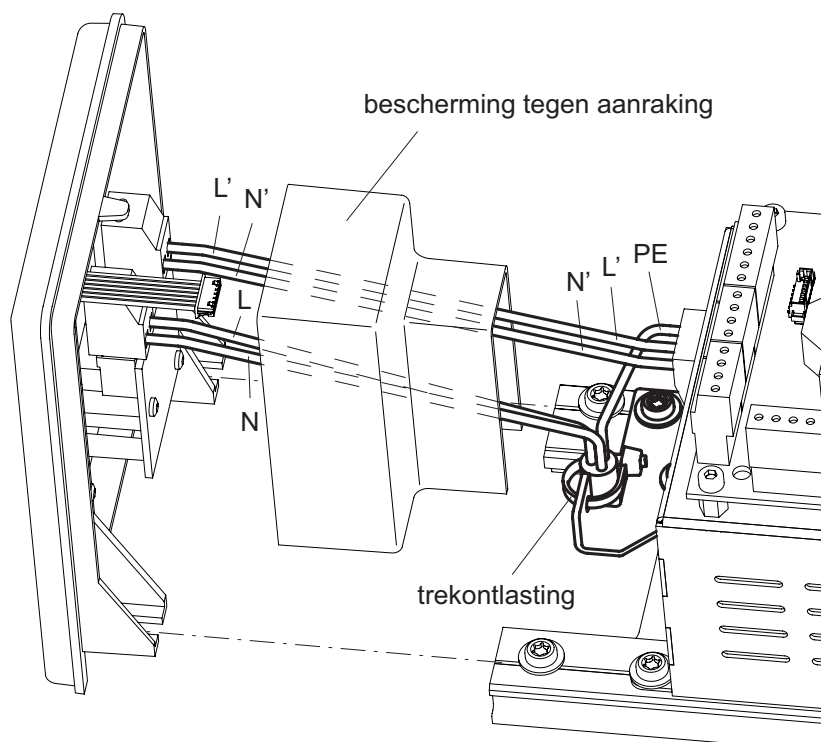

Kabellay-out

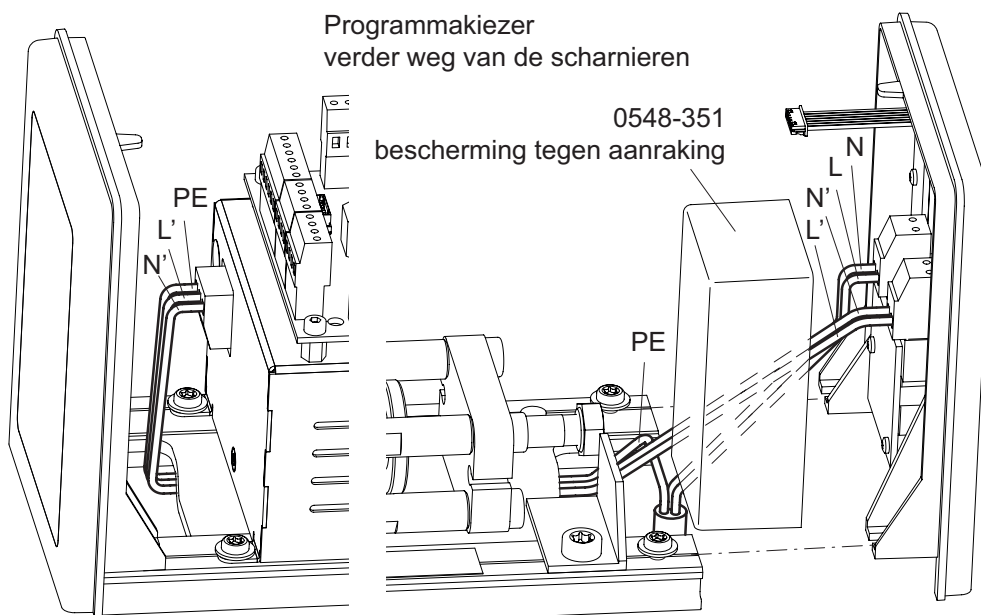
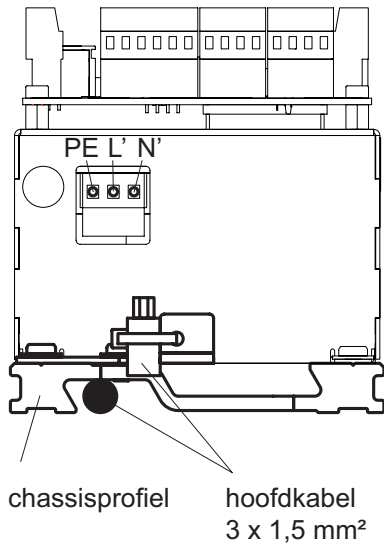

5.2 BEDRADING

5.2.1 KOPMONTAGE

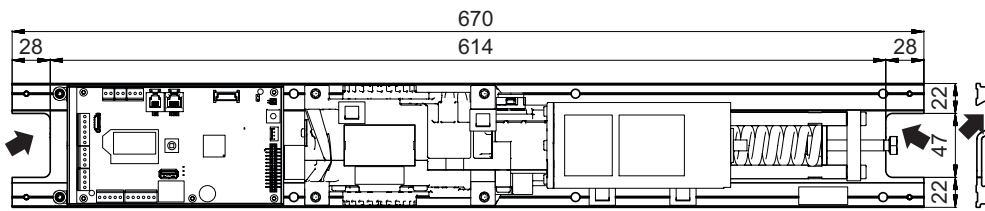
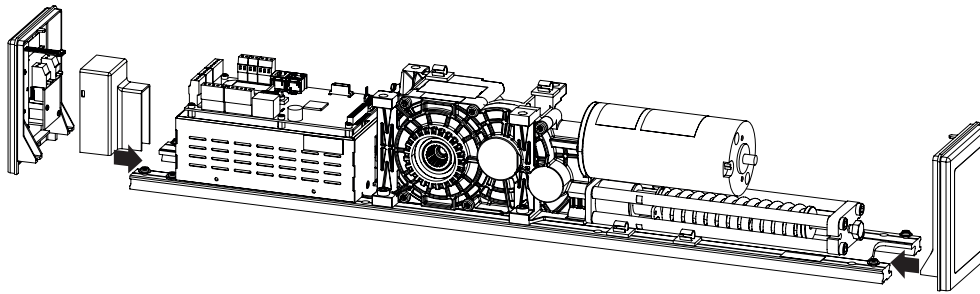

5.2.2 BLADMONTAGE

contactdoos te installeren door installateur

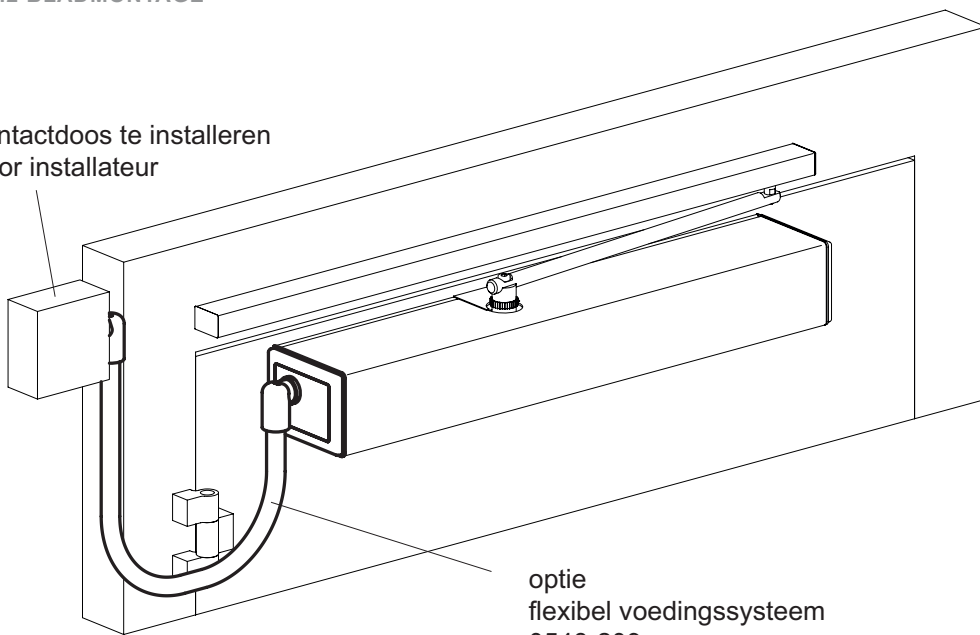

optie flexibel voedingssysteem 0548-209

VERGRENDELINGEN

ELEKTROMAGNETEN

TOEGANGSCONTROLE

ACCESSOIRES

DEURDRANGERS

DEURBESLAG

5.2.3 TREKONTLASTING



Opgelet:

In geval van een flexibele kabel, moeten de inwendige trekontlasting 0548-128 en kabeldoorvoer in de uitsparing in het zijpaneel worden aangebracht!

0548-128

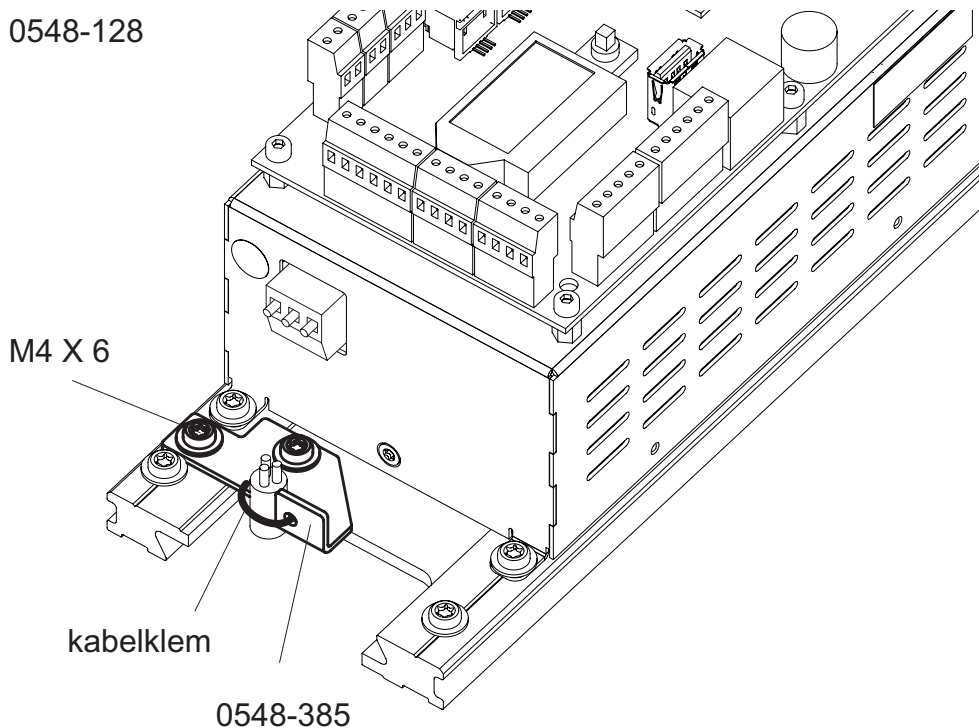

M4 X 6

kabelklem

0548-385

5.3 EXTERNE ELEMENTEN

1. Bevestig alle vereiste bedienings- en beveiligingen op de juiste plek.
2. Geleid de kabels van de elementen naar de aandrijfeenheid (door de klant).
3. Sluit de kabels aan volgens het diagram E4-0141-713 (in de bijlage).



Opmerking:

Indien een elektrische vergrendeling aanwezig is, is de aansluitwaarde 24 VDC en max. 0,8 A (of 24 VAC/1,5 A door installateur). Deze moet zijn ontworpen voor 100 % belasting.

De elektrische vergrendeling vergrendelt de deur in de gewenste programmastand en is te configureren.

6. INBEDRIJFSTELLING



Waarschuwing:

Gedurende de instelprocedure (die alleen mag worden uitgevoerd door hiervoor opgeleide monteurs), zijn de veiligheidsinrichtingen (radar, sensoren, ...) uitgeschakeld!
Voordat met de instelprocedure wordt begonnen, is het belangrijk te controleren of zich geen personen of objecten bevinden binnen de gevarenszone van het bewegende deur, om verwondingen of schade te voorkomen!



Opgelet:

Controleer of de aansluitstekker van de motor op de juiste manier is aangesloten op de regeleenheid (zie hoofdstuk 4.1 en 4.2).

Procedure

1. Sluit de deur.

2. Zet de hoofdschakelaar op het zijpaneel in de stand On (voeding inschakelen).

3. Pas de weergaverichting aan met de joystick: beweeg de joystick eenmaal naar beneden tot de display leesbaar is.

4. Programmeren van het type stangconstructie Rod:

Beweeg de joystick naar links/naar rechts (zie de tabel PARAMETER in hoofdstuk 7.4).
Bevestig het juiste type stangconstructie door op OK te drukken: druk de joystick in de rustpositie kort in.

5. Pas de afstand dAxis aan (afstand in cm tussen de rotatie-as van de deurscharnieren en het montageniveau van de aandrijfeenheid -> zie illustratie hierna).

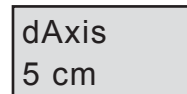
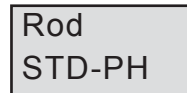
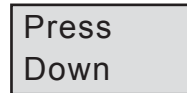
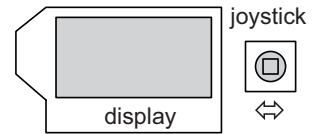

Opmerking:

dAxis is een benaderde waarde. Afhankelijk van de installatiesituatie, moet dAxis eventueel worden aangepast.

6. Pas de openingshoek Ao aan en bevestig met OK.

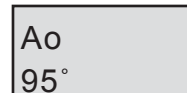

Opgelet:

De stappen 5 en 6 worden beïnvloed door de afstand tussen de deurscharnieren.

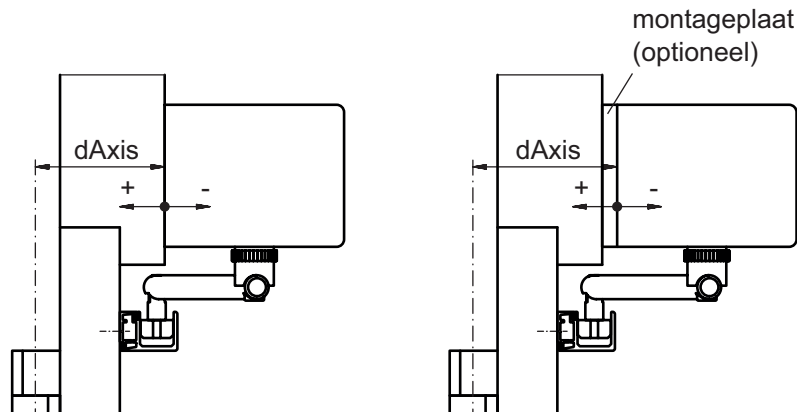

7. Pas de openingsnelheid Vo aan en bevestig met OK.
8. Pas de sluitsnelheid Vc aan en bevestig met OK.
9. Indien gewenst:
Programmeer de omkeerfunctie (veeraangedreven opening) en bevestig deze door op OK te drukken.
10. Instellingen aanpassen met de instelprocedure (Teach) en bevestig met OK.
11. Start de instelprocedure (Teach): bevestig met OK.
12. Na 10 seconden wordt de instelprocedure (Teach) automatisch gestart (of onmiddellijk wanneer de joystick [...] wordt bewogen zonder op OK te drukken). Gedurende de instelprocedure blijft de aandrijfeenheid piepen. Het volgende inleerproces wordt uitgevoerd:
- * Inverse: Het systeem zoekt eerst naar de gesloten positie door op supertrage snelheid te bewegen.
 - * Supertrage snelheid openingsrichting
 - * Supertrage snelheid sluitrichting
13. Wanneer het inleerproces is voltooid, wordt het volgende bericht weergegeven:
14. In de display wordt nu de volgende informatie weergegeven:
E11 geeft aan dat de instelprocedure (Teach) nog niet is voltooid.
15. Geef een openingspuls om de deur te openen en laat het weer sluiten. De deur opent en sluit op normale snelheid (zonder obstakeldetectiefunctie).
Opmerking:
De deur mag niet worden belemmerd door voorwerpen!
In de display staat nu de volgende informatie:
De instelprocedure (Teach) is nu voltooid

Vo
6Vo
6Invers
OFF

Teach

Teach
ok?Teach1
x E10Teach2
x E10Done!
x E11>##<
 E11>##<
 E11

- Opmerking:
Een nieuwe instelprocedure (Teach) is vereist indien:
- * De veerspanning is gewijzigd
 - * Het bladgewicht is gewijzigd
 - * Het type stangconstructie is gewijzigd
 - * De openingshoek Ao is gewijzigd
 - * De Teach is belemmerd voordat een openingshoek van 20 graden is bereikt
 - * De afstand tussen assen (dAxis) is gewijzigd
 - * De parameter Invers is gewijzigd

Extra parameters en menunavigatie -> zie hoofdstuk 7.4.

6.1 AANDRIJFMECHANISME OMGEKEERD (INVERS)

Softwareconfiguratie:

- * Activeer de parameter Inverse.
Opgelet: de motoraansluitstekker moet niet op dezelfde manier worden aangesloten als voor de standaardaandrijfeenheid.
- * De elektrische vergrendeling moet zonder netspanning worden ontgrendeld of worden aangedreven door een externe bron.
- * In het geval van installaties zonder een elektrische vergrendeling, moet de vergrendelkracht Fch worden geprogrammeerd.
- * Indien er geen elektrische vergrendeling is en de vergrendelkracht Fch niet wordt aangepast, wordt fout 14/02 weergegeven als een waarschuwing na het inleerproces. Dit betekent dat de deur eindeloos opnieuw blijft openen.

Opmerking: We adviseren een elektrische vergrendeling te gebruiken om er zeker van te zijn dat de deur gesloten blijft. De deurautomaat zal anders continu stroom verbruiken om de deur gesloten te houden.

Opstarten en inleren (Teach)

- * De deur wordt gesloten op supertrage snelheid. Het veiligheidsensorsysteem is actief (behalve gedurende het inleerproces).
- * Start het inleren vanaf de geopende positie. Dit zorgt voor het inleren van de noodzakelijke stroom voor de mogelijke hoek tussen de mechanische eindstop voor de stand open en de geprogrammeerde open positie Ao.
- * Sluitvolgorderegeling: gedurende opstarten en teach-in worden de deur gesynchroniseerd (om een mogelijke botsing te voorkomen). De installatie is pas gebruiksklaar zodra beide deur zijn gesloten of nadat het inleerproces is voltooid.

6.2 SLUITVOLGORDEREGELING

In het geval van dubbelvleugelige installatie bepaalt de sluitvolgorderegeling de volgorde waarop de deur worden geopend en gesloten. In het geval van de openingsprocedure is het vroege deur (Master-blad) het eerste dat wordt geopend. Voor de sluitingsprocedure is het late (vertraagde) deur (Slave-blad) het eerste dat wordt gesloten. Deze volgorde garandeert een correcte overlapping van de deur.

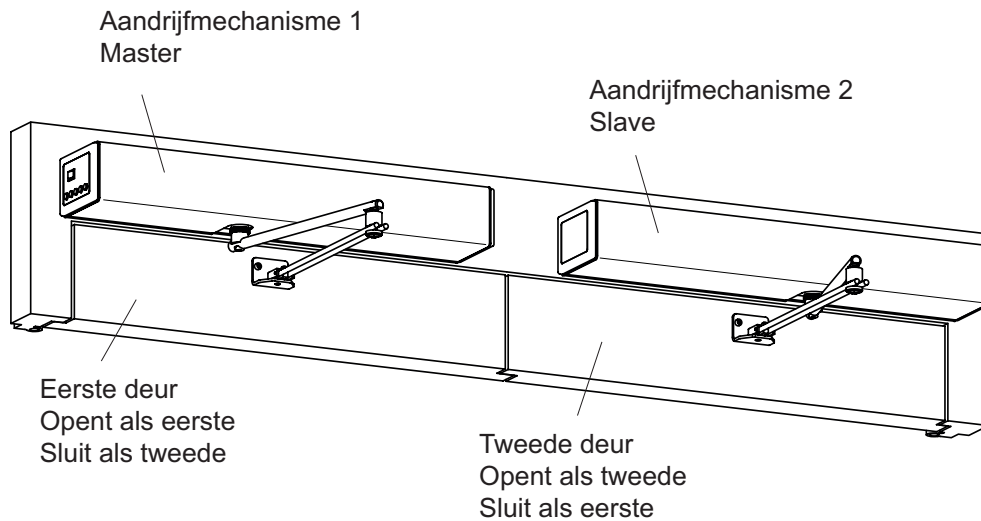
**Verbindingen**

Openingselementen (KE, OEO en OEI) aangesloten op Master zijn alleen van toepassing op de Master (enkelvleugelige bediening). Openingselementen aangesloten op Slave zijn van toepassing op de Master én op de Slave (dubbelvleugelige bediening).

De beveiligingen SER en SES worden aangesloten op de respectievelijke aandrijfeenheid.

Een actief EMCY-element aangesloten op de Master voert de eMY-IN actie uit die wordt geconfigureerd op de Master (voor beide deuren). Een actief EMCY-element aangesloten op de Slave schakelt de laatstgenoemde over op de veeraangedreven bediening.

Een elektrische vergrendeling, die het Master-blad vergrendelt, wordt aangesloten op de Master. Vervolgens wordt een elektrische vergrendeling, die het Slave-blad vergrendelt, aangesloten op de Slave.

Functie:

De eerste deur dat voor de openingsprocedure in beweging wordt gezet, is de Master; met behulp van DupleD wordt dit blad geconfigureerd als MastrA. Zijn partner is de Slave, die met behulp van DupleD wordt geconfigureerd als SlaveA.

In het geval van een bestaande CAN-aansluiting wordt de Master aangeduid met een kleine zwarte (m) en de Slave met een kleine zwarte (s). Als er echter geen verbinding is, wordt dit aangegeven met een kleine (m) respectievelijk een kleine witte (s).

De parameterinstellingen voor de Master en de Slaves zijn volledig van elkaar afhankelijk. Het is dus mogelijk om een Vo = 4 te selecteren voor de Master en een Vo = 5 voor de Slave.

Om een botsingsvrije opening van beide deuren te garanderen, laat de Slave het Master-blad als eerste openen. Deze vertraging kan op de Slave worden ingesteld met AoSeq. De standaardwaarde van AoSeq is 20 graden, wat voldoende is voor de meeste dubbelvleugelige installaties. Dit betekent dat de Slave pas gaat openen wanneer de openingshoek van de Master groter is dan 20°.

Vanaf dat punt is het het best als de Slave de vertraging inhaalt en zo nodig de Master passeert. Dit wordt gedaan door voor de Slave een hogere Vo-waarde in te stellen dan voor de Master.

In gevallen waar (door een elektrische vergrendeling aangesloten op de Master) TDelay van de Master is ingesteld op een hogere waarde dan 0,0 sec., wordt de hoek tussen de Slave en Master dienovereenkomstig vergroot. Om dit te compenseren, kan AoSeq overeenkomstig worden verlaagd.

Een AoSeq-waarde van 0° betekent dat beide deuren gelijktijdig worden geopend, d.w.z. dat er geen openingsvertraging actief is.

De standaardwaarde van AoSeq is 20 graden en daarmee voldoende voor de meeste dubbelvleugelige installaties. Wanneer een mechanische sluitvolgorderegeling wordt gebruikt met een mechanische sluitvertraging van bijv. 90°, moet AcSeq worden geprogrammeerd met een waarde van 90° of meer.

AcSeq 20° betekent: de Master begint pas met sluiten als de Slave een voorsprong van 20 graden heeft. Deze voorsprong garandeert dat de Master in een keer wordt gesloten (zonder pauze), wat resulteert in een optisch mooie sluitbeweging.

De Master mag de Slave passeren 20° voorafgaand aan het bereiken van de gesloten positie, controleert de Master of de Slave al is gesloten. Indien dit niet het geval is, voert de Master een tussenstop uit om een botsing te voorkomen.

Een actief SES-sigitaal op een deur leidt tot een veiligheidsstop van beide deuren. Hetzelfde geldt voor het SER-sigitaal. Een actief SER-sigitaal zorgt ervoor dat beide deuren hun beweging omkeren.

Een dubbelvleugelige installatie kan worden bediend in enkelvleugelige modus. Een actief EMCY-sigitaal op de Slave programmeert de sluitvolgorde als een enkelvleugelige configuratie.

Als alleen het EMCY-sigitaal op de Master actief is, dan is dit EMCY-sigitaal van toepassing op beide deuren. Overeenkomstig de op de Master met EMY-IN ingestelde actie, voeren beide deuren een CL-SPR (Close Spring) [veerbediende sluiting], STOP, OPEN of CL-MOT (Close Motor) [motorbediende sluiting] uit.

Indien alleen het EMCY-sigitaal op de Slave actief is, voert de Slave een CL-SPR uit, ongeacht op de Slave met EMY-IN ingestelde actie.

Indien beide EMCY-signalen actief zijn, voert de Master zijn ingestelde EMY-IN actie uit en voert de Slave een CL-SPR uit. Een uitzondering op deze regel is de Master in de EMY-IN-configuratie OPEN. In dit geval worden beide deuren geopend.

Procedure

1. Sluit beide bedieningseenheden aan met behulp van de CAN-kabel 0383-194/07 (door deze in socket X117 te steken).



Opmerking:

De betreffende bedienings- en veiligheidsvoorzieningen worden aangesloten op de corresponderende deurautomaat.

2. Neem de Master-aandrijving in bedrijf (Factory Reset).
3. Voor de Master-aandrijving: Selecteer de bedrijfsmodus OPEN.
4. Neem de Slave-aandrijving in bedrijf (Factory Reset).
 - * DupleD = MastA
 - * AcSeq = gewenste tijdvertraging van de sluihoek



Opmerking:

Wanneer een mechanische sluitvolgorderegelaar wordt gebruikt, begin dan met een AcSeq van 90 graden. Daarna kan AcSeq worden verlaagd.

6. Configuratie van de Slave-aandrijving:
 - * DupleD = SlaveA
 - * AoSeq = gewenste tijdvertraging van de openingshoek

Bediening:

1. Controleer de display van de Master-bedieningseenheid om te zien of een kleine zwarte (m) zichtbaar is op het eerste niveau (bestaande verbinding). Op de display van de Slave-bedieningseenheid moet een kleine zwarte (s) zichtbaar zijn.



Opmerking:

Een kleine witte (m) resp. (s) geeft aan: ontbrekende verbinding.

2. Geef een Sleutelcommando (Key) aan de Slave-aandrijving:
 - * De Master-aandrijving opent als eerste, gevolgd door de Slave-aandrijving (die wordt vertraagd door de waarde van de openingshoek).
 - * In de geopende positie verstrijkt de openhoudtijd op de display van de Slave-bedieningseenheid.
 - * De Slave-aandrijving sluit als eerste, gevolgd door de Master-aandrijving (die wordt vertraagd door de waarde van de sluihoek).

6.3 INTERLOCK WERKING

Procedure:

1. Sluit beide bedieningseenheden aan met behulp van de CAN-kabel (door deze in socket X117 te steken).
2. Normale inbedrijfstelling van beide aandrijvingseenheden.
3. Configuratie van de aandrijfeenheid voor de buitendeur (A):
 - * InterL = SideA
4. Configuratie van de aandrijfeenheid voor de binnendeur (B):
 - * InterL = SideB

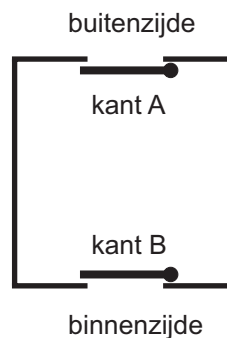

Bediening:

1. Controleer de display van de Master-bedieningseenheid om te zien of een kleine zwarte (w) zichtbaar is op het eerste niveau (bestaande verbinding).



Opmerking:
Een kleine witte (w) geeft aan: ontbrekende verbinding.

2. Geef een Sleutelcommando (Key) aan de buitendeur (A):
 - * Op de display wordt een grote zwarte (W) weergegeven (deur is niet gesloten).
 - * Terwijl de buitendeur (A) geopend is, moet een Sleutelcommando aan de binnendeur (B) worden gegeven (deze laatste mag niet geopend zijn).
3. Geef een Sleutelcommando aan de binnendeur (B):
 - * Op de display wordt een grote zwarte (W) weergegeven (deur is niet gesloten).
 - * Terwijl de binnendeur (B) is geopend, moet een Sleutelcommando aan de buitendeur (A) worden gegeven (deze laatste mag niet geopend zijn).



Opmerking:
Met de parameters ILAuto, ELExit en ILNigt kunt u de bedieningsmodi configureren waarin het interlock/vergrendelsysteem actief moet zijn.

6.4 ZELFKLEVENDE ETIKETTEN UIT SET 0548-997/10

6.4.1 SERVICESTICKER

1. Plak de servicesticker op het ontvette oppervlak van de afdekkap van de aandrijving, op een plek die de klant goed kan zien.
2. Plak de maandsticker op de servicesticker, en draai de maandsticker tot de controledatum overeenkomt met de pijl.
3. Schrijf met een watervaste pen het jaar van de volgende controle op de maandsticker.

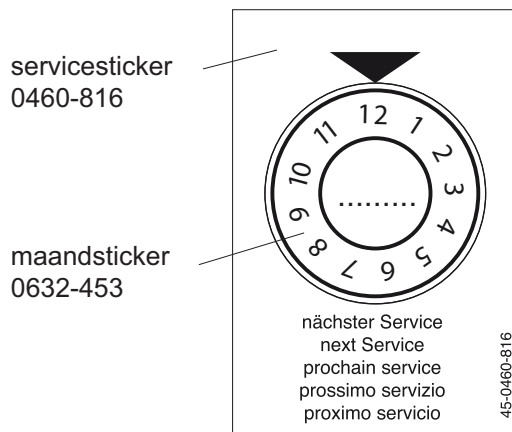

6.5. DE AFDEKKAP VAN DE DEURAUTOMAAT MONTEREN

Materiaal

1 Behuizing	0548-303	Roestvrij staal
1 Accessoires afdekkap	0548-303	Roestvrij staal
1 Diagramsticker	0548-510	Uit documentatieset 0548-997/02

Procedure:

1. Maak het oppervlak schoon en ontvet het. Plak de diagramsticker (in de juiste taal) aan de binnenkant van de afdekkap.
2. Monteer de afdekkap en de accessoires zoals afgebeeld in de illustratie.

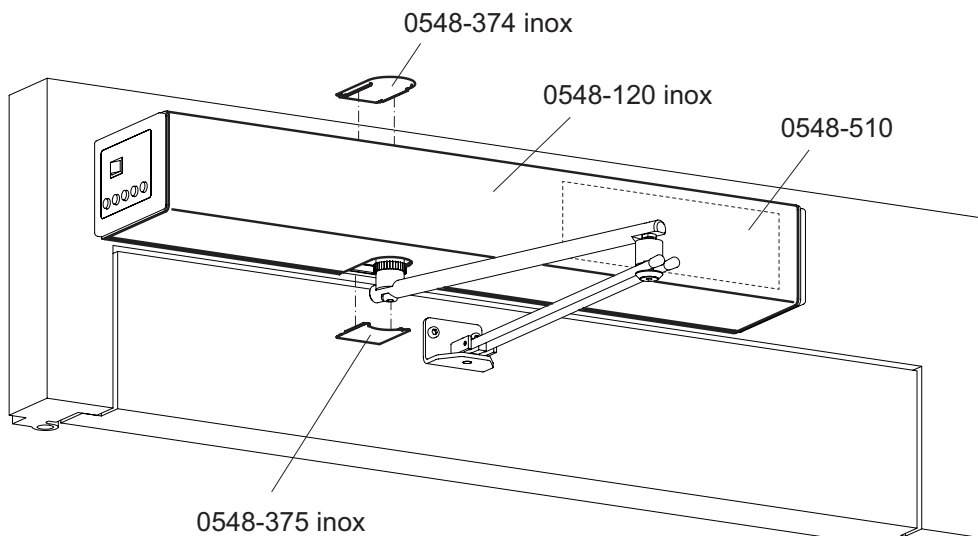

7 REGELEENHEID**7.1 HOOFDSCHAKELAAR**

De deurautomaat is voorzien van een ingebouwde hoofdschakelaar (A). Met deze hoofdschakelaar kunt u de spanning van de aandrijving halen. De deur wordt dan vanuit elke positie middels veerkracht gesloten (Invers = openen door veerwerking, mits de deur niet is vergrendeld). De motordemping zorgt voor gecontroleerd sluiten (Invers = openen).

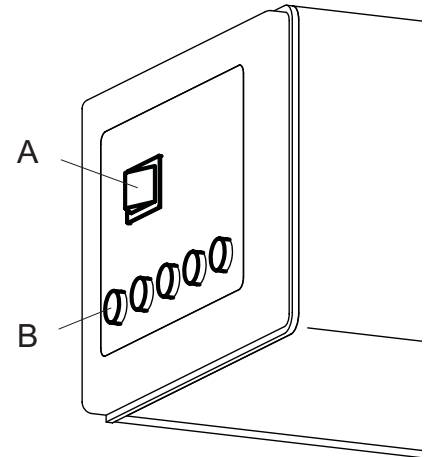
**7.2 PROGRAMMAKIEZER**

De deurautomaat is voorzien van een ingebouwde programmakiezer (B), waarmee de bedrijfsmodi AUTOMATIC, NIGHT, OPEN, MANUAL en EXIT kunnen worden ingeschakeld. De verlichte toets is de bedrijfsmodus die is ingeschakeld.



Opmerking:
In geval van een ophanden zijnde fatale fout, lichten alle toetsen kort op.

7.3 BEDIENINGSMODI

De volgende bedieningsmodi kunnen met de programmakiezer worden ingeschakeld:



AUTOMATIC
Automatisch openen met de openingselementen binnen/buiten + Sleutel.
Automatisch sluiten na verstrijken van de instelbare openhoudtijd.



NIGHT
De deur kan alleen worden geopend via het openingselement Sleutel (Sleutelschakelaar buiten).



OPEN
De deur wordt automatisch geopend en blijft in de positie OPEN.



MANUAL
Het aandrijfmechanisme en de bedieningselementen worden uitgeschakeld.
De deur kan handmatig worden geopend.
De deur wordt middels veerkracht gesloten vanuit elke positie (Invers = openen door veerwerking, mits de deur niet is vergrendeld).



EXIT
De deur kan alleen worden geopend via de openingselementen binnen + Sleutel.



Instelprocedure (Teach)
Sluit de deur volledig (Invers = open). Houd de toetsen MANUAL en EXIT gelijktijdig ingedrukt (gedurende minimaal 5 seconden). Alle aanwezige foutmeldingen worden verwijderd en er wordt een instelprocedure (Teach) uitgevoerd.

7.4 AANPASINGEN

Met de display en de joystick kunnen de parameters op de bedieningseenheid worden veranderd.

De bewegingen van de joystick hebben de volgende effecten:

- * Verticale beweging van de joystick (omhoog/omlaag) -> Door de weergegeven informatie scrollen.
- * Horizontale beweging van de joystick -> De instellingen wijzigen.
- * De joystick kort indrukken in de rustpositie -> Validatie OK.

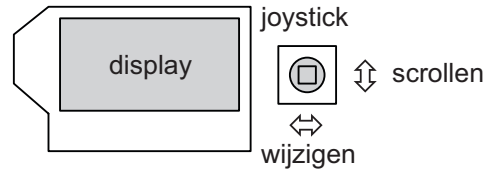

7.4.1 BEWEGINGSPARAMETERS (PARAMETER)

parameter	beschrijving:	instellingsbereik	standaard
Vo	Openingsnelheid (velocity open)	0..14 (5...50°/s)	6
Vc	Sluitsnelheid (velocity close)	0..14 (5...50°/s)	4
TOEx	Openhoudtijd openingselement binnen/buiten (time hold openingselement inside/outside)	0...60 s	3 s
TKey	Openhoudtijd Sleutel (Time hold openingselement Key)	0...180 s	5 s
TDelay	Startvertraging (time delay lock)	0,0...4,0 s	0,2 s
FDelay	Losmaakkracht tijdens ontgrendelen (Force delay), alleen effectief indien TDelay is > 0	0,0...7,0 A	OFF
TLock	Deurrectificatietijd (Time press close)	0,0...4,0 s	0,5 s
FLock	Aandrukkkracht tijdens vergrendelen (Force lock), alleen effectief indien TLock is > 0	0,0...7,0 A	2,0 A
FSlam	Versnellingsfunctie (Force slam)	0...10	OFF
FWind	Obstakeldetectie geoptimaliseerd voor buitendeuren (windbelastingen)	OFF OPEN CLOSE BOTH	OFF
Fo	Openingskracht (Force open)	0...9	4
Fc	Sluitkracht force (Force close)	0...9	4
Foh	Openhoudkracht (Force open hold)	1...9	4
Fch	Vergrendelkracht (Force close hold) -> programmeert automatisch FLock en FDelay indien deze 0 zijn	0,0...3,5 A	0
Ao	Openingshoek van de deur (Angle open); Indien de openingshoek wordt veranderd tijdens de bedrijfsmodus OPEN, moet de bedrijfsmodus MANUAL worden geselecteerd om de deur te sluiten.	20...(190°) afhankelijk van arm	95° *
Rod	Type armconstructie (Rod)	STD-PH SLI-PL SLI-PH WIN-PH DIR-PH DIR-PL	STD-PH *
Invers	Omgekeerd aandrijfmechanisme OFF; In geval van een stroomstoring, wordt de deur vanuit elke positie door middel van veerkracht geopend (tenzij de deur is vergrendeld). De stand van de motoraansluitstekker wordt omgekeerd ten opzichte van standaardaandrijfseenheid.	OFF ON	OFF *
dAxis	Afstand tussen draai-as van de deurscharnieren en het montageniveau van de aandrijfseenheid (distance Axis). dAxis is een richtwaarde. Afhankelijk van de installatiesituatie, moet dAxis aangepast worden.	-8...+25 cm afhankelijk van arm	0/+8cm afhankelijk van arm *

* opmerking
Een nieuwe instelprocedure (Teach) is vereist.
STD-PH schaararm duwende functie
SLI-PL glijarm trekkende functie
SLI-PH glijarm duwende functie
WIN-PH bladmontage duwende functie
DIR-PH zonder armen duwende functie
DIR-PL zonder armen trekkende functie

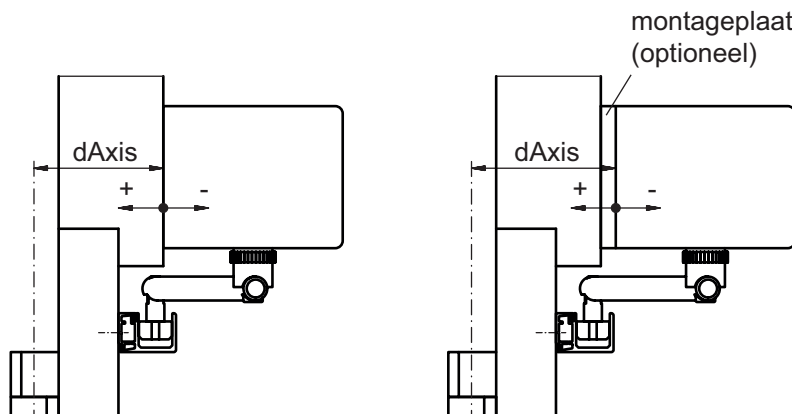

7.4.2 CONFIGURATIE (CONFIG)

parameter	beschrijving:	instellingsbereik	standaard
APuGo	Activeringshoek Push&Go (Angle push&go)	OFF, 2...10°	OFF
ASES	De openingshoek waarna de detectie van de draaicirkelbeveiliging wordt genegeerd 45° - A0	45°...Ao	95° Ao afhankelijk (95°)
ASER	Minimale openingshoek waarbij de draaicirkelbeveiliging nog actief is bij het sluiten van de deur	0...60°	0°
SESCIo	Functie sluit draaicrikelbeveiliging (ASER) bij het openen van de deur. Advies is om deze altijd op Inactieve te zetten.	Actief/ Inactief	Actief
EMY-IN	Functie Noodstop aansluiting (verbreekcontact)	CL-SPR (veer) STOP OPEN CL-MOT (motor)	CL-SPR
OExStp	Toggle functie deurbediening - Toggle functie op openingscommando binnen - Toggle functie op openingscommando buiten - Toggle functie op openingscommando sleutelschakelaar - Toggle functie op openingscommando ontvanger	OFF OEI OEO KEY RADIO	OFF
RC 0.1	Programmeerbare relaisuitgang 1 op optionele PCB 1; (alleen zichtbaar indien relais PCB 0 is aangesloten)	CLOSED OPENING	CLOSED
RC 0.2	Programmeerbare relaisuitgang 2 op optionele PCB 1; (alleen zichtbaar indien relais PCB 0 is aangesloten)	OPEN CLOSING	OPEN
RC 0.3	Programmeerbare relaisuitgang 3 op optionele PCB 1; (alleen zichtbaar indien relais PCB 0 is aangesloten)	ERROR PSAUTO	ERROR
RC 0.4	Programmeerbare relaisuitgang 4 op optionele PCB 1; (alleen zichtbaar indien relais PCB 0 is aangesloten)	PSNIGHT PSEXIT	GONG
RC 1.1	Programmeerbare relaisuitgang 1 op optionele PCB 2; (alleen zichtbaar indien relais PCB 1 is aangesloten)	PSOPEN PSMANU	OPENING
RC 1.2	Programmeerbare relaisuitgang 2 op optionele PCB 2; (alleen zichtbaar indien relais PCB 1 is aangesloten)	GONG LOCKED	CLOSING
RC 1.3	Programmeerbare relaisuitgang 3 op optionele PCB 2; (alleen zichtbaar indien relais PCB 1 is aangesloten)		PSAUTO
RC 1.4	Programmeerbare relaisuitgang 4 op optionele PCB 2; (alleen zichtbaar indien relais PCB 1 is aangesloten)		LOCKED
Unlock	Impuls/permanent vergrendelen (impuls ontgrendelen)	IMPULS PERMAN	IMPULS
EL-Fb	Retoursignaal van de elektrische vergrendeling (Electric lock Feed-back); N.O. Contact open indien in ontgrendelde toestand (-), gesloten indien in vergrendelde toestand (+) N.C. Contact open in vergrendelde toestand (+), gesloten in ontgrendelde toestand (-); (+) en (-) geven de status in het diagnostische menu aan.	OFF NO NC	OFF
LockAU	Bedrijfsmodus AUTOMATIC vergrendeld (locked Automat); (alleen zichtbaar indien Unlock = Perman)	UNLOCK LOCK	UNLOCKED
LockEX	Bedrijfsmodus EXIT vergrendeld (locked exit); (alleen zichtbaar indien Unlock = Perman)	UNLOCK LOCK	LOCK
LockMA	Bedrijfsmodus MANUAL vergrendeld (locked manual); (alleen zichtbaar indien Unlock = Perman)	UNLOCK LOCK	UNLOCKED
LcdDir	Oriëntatie van de display (LCD direction)	0...1	0
MovCon	Duurtest openen/sluiten (continu)	OFF ON-FLT ON-PRM	OFF

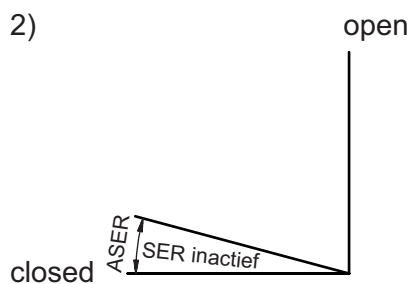
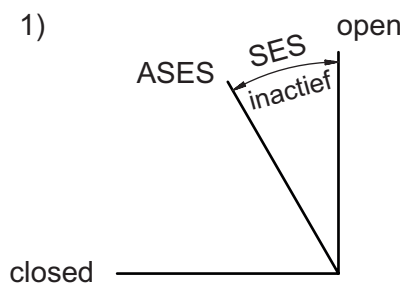

7.4.3 INSTALLATIES MET DUBBELE DEUREN

parameter	beschrijving:	instellingsbereik	standaard
DubleD	Sluitvolgorderol (Master/Slave) en interlock-zijde (A/B)	OFF MastrA SlaveA MastrB SlaveB	OFF
AoSeq	Tijdvertraging van de sluihoek voor sluitvolgorderegeling, in de openingsrichting (Slave); (alleen zichtbaar indien DupleD actief is)	0..110°	20°
AcSeq	Tijdvertraging van de sluihoek voor sluitvolgorderegeling, in sluitingsrichting (Master); (alleen zichtbaar indien DupleD actief is)	0..110°	20°
InterL	Interlock	OFF SideA SideB	OFF
ILAuto	Interlock mode Bedrijfsmodus AUTOMATIC; (alleen zichtbaar indien InterL actief is)	Inacti Active	Active
ILExit	Interlock mode Bedrijfsmodus EXIT; (alleen zichtbaar indien InterL actief is)	Inacti Active	Active
ILNigt	Interlock mode Bedrijfsmodus NIGHT; (alleen zichtbaar indien InterL actief is)	Inacti Active	Active

7.4.4 NAVIGEREN DOOR HET MENU

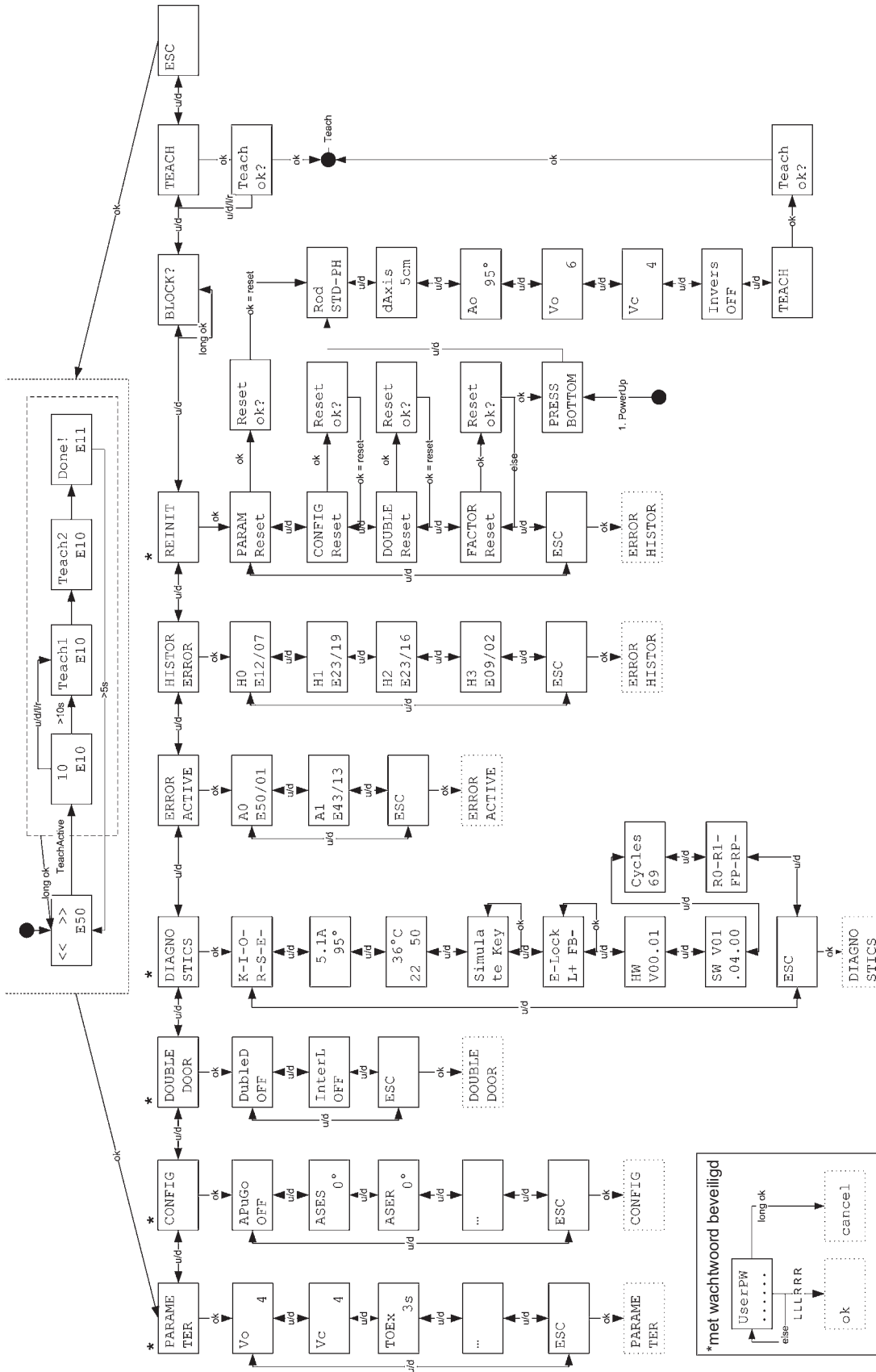

Op het eerste niveau wordt de volgende informatie weergegeven op de display:

1ste regel:

De deurpositie wordt aangegeven met de pijlen (><). Als alternatief, kunnen de bewegingsrelevante openings- en veiligheidssignalen worden weergegeven. De dubbele hekjes (##) geven aan dat de deur vergrendeld is. In de geopende positie wordt de openhoudtijd aangegeven in de vorm van een countdown.

Weergave van de deurstand:

<REF?>	Wacht op referentieschakelaar
< ?? >	Onbekend
><	Gesloten
>##<	Gesloten en vergrendeld
<<>>	Bezig met openen
<>	Open
>><<	Bezig met sluiten
==	Stoppend



Weergave van de deurbediening:

OEO	Opening Element Outside
OEI	Opening Element Inside
KEY	Opening Element NIGHT
SES	Safety Element Stop
SER	Safety element Reversing
SEF	Safety Element Force (obstakeldetectie)
EMY	Emergency element
PUGO	Push-and-Go

Tweede regel:

- * links onderin wordt de op dat moment ingeschakelde bedrijfsmodus weergegeven (een kader om het symbool geeft de primaire bedrijfsmodus aan).
- * (m) betekent sluitvolgorde - Master
- * (s) betekent sluitvolgorde – Slave
- * (w) betekent interlock
- * rechts onderin worden de op dat moment actieve fouten weergegeven.

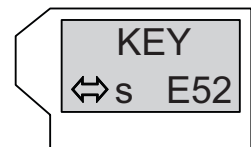
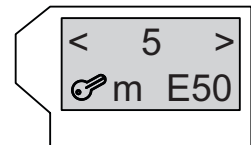

Met OK kunt u van het eerste naar het tweede niveau schakelen.

Voor alle menu's in de volgende lijst geldt dat afsluiten alleen mogelijk is door op de OK toets te blijven, of door het menuonderdeel ESC te gebruiken.

Op het 2e niveau zijn de volgende menu's beschikbaar:

PARAMETER

De bewegingsparameters instellen

- * Een gewijzigde parameterwaarde wordt aangegeven door een knipperende display. Druk op OK om de wijziging te bevestigen.

CONFIG

De functies instellen

- * Een gewijzigde parameterwaarde wordt aangegeven door een knipperende display. Druk op OK om de wijziging te bevestigen.

DUBBELE DEUR

De sluitvolgorde en vergrendelfunctie instellen

- * Een gewijzigde parameterwaarde wordt aangegeven door een knipperende display. Druk op OK om de wijziging te bevestigen.

CONTROLE OP GOEDE WERKING

Diagnostische hulpmiddelen

- * K-I-O-R-S-E toont de invoer KEY (K), OEI (I), OEO (O), SER (R), SES (S), EMY (E). (+) staat voor actief, (-) voor inactief.
 - * 5.1A 95 toont de motorstroomsterkte en de deuropeningshoek.
 - * 37 C 25 65 geeft de op dat moment gemeten temperatuur in de vermogenselektronica aan, aangevuld met de minimum- en de maximumwaarden. Met OK worden de minimum- en de maximumwaarden opnieuw ingesteld.
 - * Simulate Key: OK activeert een Key-commando
 - * E-Lock: L- toont de status van Lock (L). FB- toont de input EI-Fb. OK activeert de elektrische vergrendeling. L+ resp. FB+ betekenen vergrendeld, terwijl L- resp. FB- ontgrendeld betekenen.
 - * HW Version: Versie van de Logic PCB.
 - * SW Version: Versie van de software
- Optionele PCB's -> zie hoofdstuk 13.8.

ERROR ACTIVE

Actuele storingsmeldingen

- * De actuele storingsmeldingen worden in een lijst weergegeven. Deze lijst wordt aan het eind bijgewerkt en de nieuwste toevoegingen worden tijdens de volgende passage weergegeven.
- A0 geeft de laatste storing aan die is opgetreden.
- * Sluit de lijst af door op OK te drukken.

HISTOR ERROR

Storingslog

- * HO geeft de laatste storing aan die is opgetreden

REINIT

Opnieuw initialiseren

- * PARAM Zet alle bewegingsparameters terug op de standaardwaarden (inclusief openingshoek, stangconstructies, Invers en dAxis).
- * CONFIG Stelt alle instelwaarden weer op de standaardwaarden.
- * DOUBLE Stelt alle sluitvolgorde en vergrendelinstantellingen weer op de standaardwaarden.
- * FACTOR Reset
De bedieningseenheid wordt opnieuw ingesteld op de fabrieksinstellingen. Dit betekent dat alle bewegingsparameters, configuraties, sluitvolgorde en vergrendelinstantellingen opnieuw worden geïnitieerd met de standaardinstellingen.
- * Reset OK? wordt gevalideerd door op OK te drukken en afgebroken door elke andere joystickbeweging.

BLOCK/UNBLOC

De joystick vergrendelen/ontgrendelen

*** BLOCK**

De joystick vergrendelen. Om tijdelijk te ontgrendelen, drukt u minder dan 1 seconden op OK. 60 seconden na de laatste joystickactivering, wordt de joystick automatisch opnieuw vergrendeld.

*** UNBLOC**

Permanente ontgrendeling van de joystick.

TEACH

De deur volledig sluiten. Start een instelprocedure (gedurende de instelprocedure blijft de aandrijfeenheid piepen).

* Teach OK? wordt gevalideerd door op OK te drukken en afgebroken door elke andere joystickbeweging.

* De instelprocedure kan worden geannuleerd met programmaschakelaar E-PSG (C toets).

De instelprocedure kan worden verkort met programmaschakelaar E-PSG (C toets).

Instellen van de openingshoek (Ao): tijdens de eerste installatie, beweegt de drive unit naar de geopende positie (Ao) of omhoog naar de aanbevolen eindstop voor de stand open – afhankelijk van wat er als eerste plaatsvindt. Het verkregen resultaat wordt in het geheugen opgeslagen als de openingshoek. In geval van een overmatig groot verschil tussen de feitelijke openingshoek en de (in het diagnosemenu) getoonde hoek kan deze hoek worden gecorrigeerd (met dAxis).

Indien het verschil blijft bestaan, moet de nauwkeurigheid van de installatie worden gecontroleerd.

8 SERVICEBEURT

Regelmatige servicebeurten (onderhoud/controle) zijn absoluut noodzakelijk voor een veilige werking en lange levensduur van de installatie. De servicebeurt moet worden uitgevoerd door een gekwalificeerd monteur, minimaal eenmaal per jaar, aan de hand van de volgende checklist.

Deze servicebeurt bestaat uit een visuele en functionele controle gericht op het evalueren van de integriteit, de toestand en de efficiëntie van de onderdelen en veiligheidsvoorzieningen (controleren van de verschillende onderdelen, voor zover die deel uitmaken van de installatie).



Waarschuwing:

Om de veiligheid van personen niet in gevaar te brengen, mogen defecte veiligheidsvoorzieningen niet worden losgekoppeld om zodoende de installatie in bedrijf te houden.



Opgelet:

* Om de beschikbaarheid van de installatie te garanderen, moet elk onderdeel dat tekenen van slijtage vertoont preventief worden vervangen!



Opmerking:

* Elke uitgevoerde onderhoudsbeurt moet in het controleboekje worden genoteerd!

* De volgende servicebeschrijving heeft betrekking op de basisonderdelen. De opties worden uitgebreid beschreven in hoofdstuk "Opties".

8.1 SERVICE VOOR VOETGANGERSDEUREN



Waarschuwing:

Elektrocuciegevaar! Voordat u gaat werken aan onder spanning staande delen, moet u de stekker uit de netvoeding trekken en ook een aanwezige stekker van de noodaccu, of de hoofdschakelaar van de installatie uitzetten.

	controleren	schoonmaken	smeren	aanpassen
Installatie				
Algemene conditie	X			
Vrije deurbeweging (handmatig)	X			X
Deurgeleidingen/geleiderails	X	X		X
Deurafdichtingen	X	X		X
Zijpanelen/beschermingsplaten	X	X		
Afdekkingen/scharnierkappen	X	X		
Controleer strakke montage van schroeven en bouten	X			
De installatie schoonmaken ²	X	X		
Aandrijfmechanisme				
Aandrijfmechanisme	X	X		X
Houdkracht in gesloten positie	X			
Transmissie elementen zoals tandriem, vlakke riem, kabels, armen of kettingen	X	X		X
Overbrengingen zoals: draagrollers/drukcompensatierollers/loopwerken		X		X
Rails	X	X	X	
Open/gesloten stand	X			X
Bediening				
Elektrische aansluitingen	X			
Controle functies	X			X
Programmaschakelaar (E-PSG). Controleer alle standen	X			
Noodaccu	X			
Noodopening (trek beide voedingskabels van de ANTE's) ¹	X			
Besturings-/bedieningselementen				
Alle bestaande bedieningselementen zoals: sensor, radar, sleutelschakelaar, etc.	X	X		X
Beveiligingen				
Omkeer/stopmechanisme	X	X		X
Deurvergrendeling/handmatig ontgrendelmechanisme	X	X	X	X
Mechanische noodopening	X			X
Controleschakelaar	X	X		X
Lichtbalk/aanwezigheidsdetector	X	X		
Bestaande extra beveiligingen	X	X		X
Minimale vluchtwegbreedte ¹	X			X
Allerlei				
Stickers/typeplaatjes	X	X		

¹ Alleen voor redundante aandrijfmechanismes.

² De onderhoudsmonteur reinigt alle delen van de installatie als dit noodzakelijk is voor de goede werking van de installatie. Een algehele reiniging van de installatie wordt niet gepland.

8.2 BASISCONTROLE



Waarschuwing:
Schakel de hoofdschakelaar op de deurautomaat uit!

1. Demonteer de behuizing van het aandrijfmechanisme.
2. Controleer alle kabelverbindingen.
3. Normale armen:
Scheid de stangarm (B) van de draaiarm (A):
haal de kogelkoppeling (C) uit elkaar.
4. Controleer of de deur vrij kan bewegen.
5. Controleer of de lagers van het aandrijfmechanisme meer geluid maken dan normaal.
6. Normale armen:
Sluit de stangarm (B) en de draaiarm (A) op elkaar aan: Klik de kogelkoppeling in elkaar (C).
7. Monteer de behuizing van het aandrijfmechanisme.

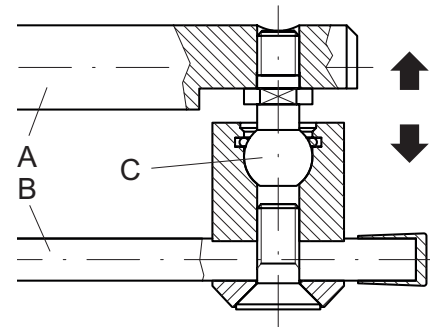

9 PROBLEEMOPLOSSING



Waarschuwing:

Elektrocuciegevaar! Voordat u aan onder spanning staande onderdelen gaat werken moet u de netvoedingstekker uittrekken of de hoofdschakelaar uitzetten!

Indien een storing optreedt die de veiligheid van de gebruikers in gevaar kan brengen, en die niet snel kan worden opgeheven, moet de beheerder worden geïnformeerd en moet de installatie indien nodig uit bedrijf worden genomen. De installatie moet zo snel mogelijk worden gerepareerd.



Opmerking:

Elke probleemoplossingsprocedure die wordt uitgevoerd, moet in het controleboekje worden genoteerd!

9.1 STORING MET STORINGS-CODE

De fout wordt aangegeven op de display van de bedieningseenheid.

Definitie van de kolom "Reactie"

A = De aandrijfeenheid deactiveert zichzelf gedurende een bepaalde periode: Handmatige bedieningsmodus of stopstand.

F = Fatale storing

H = Handmatige bedieningsmodus met herstartpoging

W = Waarschuwing

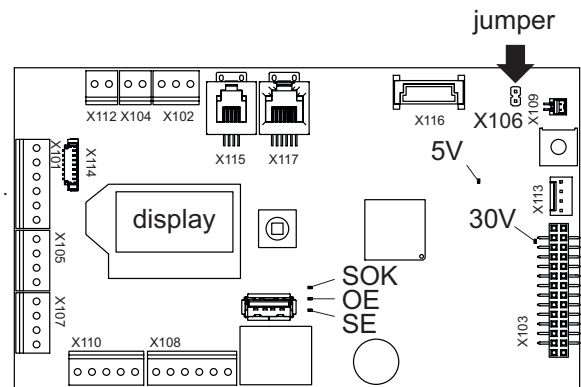

9.1.1 AANDRIJFMECHANISME

Nr.	beschrijving:	oorzaak:	eliminatie:	controle tijd:	reactie:							
E1	03 04 05 06 07 08 09 10	encoder Kanalen A + B verloren Kortsluiting A + B Functioneert niet Motorkabel niet correct aangesloten Geen kanaal A Geen kanaal B Geen kanaal A + B Kortsluiting A + B	Controleer de encoderverbinding.	tijdens bedrijf.	H							
			Controleer de motorkabel.	voorafgaand aan opstarten.								
			De draairichting van de motor is niet in overeenstemming met de armconstructie.									
			De deur is geblokkeerd.									
			Controleer of een jumper is ingevoegd op X106.									
			E2		01 02	motorstroom Stroom te hoog Stroom te laag Jumper ontbreekt	Controleer de motorkabel.	voorafgaand aan opstarten.	H			
							Controleer of een jumper is ingevoegd op X106.					
							E3	01 02	demping Test eenmaal mislukt Test tweemaal mislukt. Demping defect of opent voorbij de piekwaarde van de hartkromme.	Schakel de aandrijfeenheid to the MANUAL	Voorafgaand aan de sluitbeweging na opstarten en vervolgens iedere 24 uur.	W
										Voorafgaand aan de bedieningsmodus Sluiten (Closing) en controleer zorgvuldig of de deur op een gedempte manier sluit. Zo niet, vervang de hardware. Zo ja, controleer de wrijving van de deur en voorspanning van de sluitveer.		F
										Aandrijfmechanisme functioneert. Zoemer actief.		
E4	01 02	Referentieschakelaar Gedetecteerd in de stand open. Niet gedetecteerd in de stand gesloten	Controleer de verbinding en het schakelpunt van de referentieschakelaar. De referentieschakelaar moet zijn geactiveerd in de gesloten positie (schakelcontact open).	Open positie Voorafgaand aan eerste setting-up	W A							
			Controleer/corrigeer de wrijving van de deur en de voorspanning van de sluitveer.	Permanent	A							
E5	00	Vermogen begrensd Regelbaar te zwaar belast. Het maximale vermogen is begrensd.										

9.1.2 BEDIENING

Nr.	beschrijving:	oorzaak:	eliminatie:	controle tijd:	reactie:
E10	01 Volledig inleren noodzakelijk	Parameter Ao, Rod, Invers of dAxis gewijzigd.	Voer een inleerprocedure uit	Bij het vervangen van de aandrijving.	H
		Minimale openingshoek is niet bereikt.	Controleer elektrische vergrendeling	Tijdens inleren.	H
E11	01 Gedeeltelijk inleren noodzakelijk (Openen)	Parameter Vo veranderd.	Voer een volledige en ongehinderde openingscyclus uit.	Bij het wijzigen van de bewegingsparameters.	W
	02 Gedeeltelijk inleren noodzakelijk (Sluiten)	Parameter Vc of FSlam	Voer een volledige en ongehinderde sluitcyclus uit.		
E14	01 Vergrendelen/elektrisch vergrendelen	De deur is blijven hangen in het vergrendelen/elektrisch vergrendelen.	Controleer de functie van de vergrendeling/elektrische vergrendeling.	Bij het openen vanuit gesloten stand.	H
		De omgekeerde werking heeft geen vergrendeling of de vergrendelingskracht Fch is niet geprogrammeerd.	Programmeer/vergroot de vergrendelingskracht Fch.	Aan het einde van de inleerprocedure.	W
E15	01 Obstakel in sluitrichting.	Er zijn te veel opeenvolgende obstakels.	Onderzoek de installatie. Verwijder het obstakel. Beweeg de deur naar de doelpositie.	Permanent	H, A Herstart na 60 s.
	02 Obstakel in sluitrichting.				
E16	01 Temperatuur	Temperatuur op uitvoerniveau heeft 81 °C bereikt.	Respecteer de toepassingsgrenzen.	Permanent	A Deurautomaat functioneert met verminderde spanning.
		Temperatuur op uitvoerniveau heeft 91 °C bereikt.			A Deurautomaat is gestopt.

9.1.3 BEVEILIGINGEN

Nr.	beschrijving:	oorzaak:	eliminatie:	controle tijd:	reactie:
E20	01 SER test	SER Testsignaal niet succesvol.	SER kortsluiting. Controleer de bekabeling van de sensor of de jumper.	Voorafgaand aan sluiting.	A
		SER te traag.	SER reageert te traag. Controleer de bekabeling van de sensor. Controleer op polariteitsomkering/testsignaal.		
E21	01 SES test	SER Testsignaal niet succesvol.	SES kortsluiting. Controleer de bekabeling van de sensor of de jumper.	Voorafgaand aan opening.	A
		SER te traag.	SES reageert te traag. Controleer de bekabeling van de sensor. Controleer op polariteitsomkering/testsignaal.		
E22	01 NOT test	NOT ingang op 24V	Controleer de jumper NOT. Controleer de bekabeling van NOT.	Permanent	H

9.1.3 VOEDING

Nr.	beschrijving:	oorzaak:	eliminatie:	controle tijd:	reactie:
E30	01 30 V fout	30V te laag	Stroomstoring, overbelasting motor. Controleer voeding. Vervang de hardware.	Permanent	A
		30V te hoog			
		Fout bij inschakelen.			
E31	01 24V algemeen	Fout bij inschakelen.	Overbelasting, kortsluiting van de 24 V inputs (zonder elektrische vergrendeling, beveiligingen).	Permanent	A Herstart na 10 s.
		Over- respectievelijk onderspanning.			
E32	01 24V veiligheid	Over- respectievelijk onderspanning.	Overbelasting, kortsluiting beveiligingen.		
E33	01 24V elektrische vergrendeling	Over- respectievelijk onderspanning.	Overbelasting, kortsluiting elektrische vergrendeling.		
E34	01 24V CAN	Over- respectievelijk onderspanning.	Overbelasting, kortsluiting externe stroomtoevoer CAN.		

9.1.5 SYSTEEM

Nr.	beschrijving:	oorzaak:	eliminatie:	controle tijd:	reactie:	
E50	01...99	Systeem fout	Onverwachte hardware- of softwaregebeurtenis.	Schakel de aandrijfeenheid uit/aan. Voer een fabrieksreset uit, voer een software update uit, informeer Maasland Groep.	Permanent	W, H of F
E51	01...99					
E52	01...99					

9.1.6 OPTIES

Nr.	beschrijving:	oorzaak:	eliminatie:	controle tijd:	reactie:	
60	00	Optie PCB is verwijderd, het adres gewijzigd of defect.	Controleer of de optie is meegeleverd. Indien defect: vervang of verwijder uit de configuratie. Opmerking: Verwijderen van fout 60 -> zie hoofdstuk 13.8.1.	Permanent	W	
	10			Relais PCB 1	Permanent	W
	20			Radio PCB	Permanent	W
	30			Brandbeveiliging	Permanent	A

9.1.7 SLUITVOLGORDE / INTERLOCKFUNCTIE

Nr.	beschrijving:	oorzaak:	eliminatie:	controle tijd:	reactie:	
70	xx	CAN-businstelling	CAN adres xx is dubbel aanwezig.	Rol van de sluitvolgorde of de vergrendelfunctie correct definiëren.	Permanent	W
E71	01	CAN verbinding	Geen CAN verbinding	Sluit aan, controleer of vervang de CAN-kabel. Controleer of alle CAN-elementen zijn ingeschakeld.	Permanent	W

9.2 STORING ZONDER STORINGSCODES

In sommige gevallen is het technisch onmogelijk de correcte oorzaken van een “foutieve werking” te tonen. Daarom is onderstaande lijst opgesteld, die de vermoedelijke of al geconstateerde foutieve werking met daarbij de mogelijke oorzaken evenals de corrigerende maatregel (fouteliminatie) die moet worden genomen.

foutieve gedrag	analyse	mogelijke oorzaak	oplossing
Deurautomaat reageert niet * Geen automatische opening * Geen reactie op de bedieningselementen (zijkap/E-PSG).	De programmaselectietoetsen in de zijkant lichten niet op. LED 5V (groen) op de regeleenheid brandt niet.	Geen voedingsspanning.	Schakel de hoofdschakelaar op de zijkap in. Meet de voedingsspanning, controleer de bekabeling en elimineer gebreken. Mochten de twee hierboven genoemde maatregelen geen succes hebben, moet de bedieningseenheid worden vervangen.
Deurautomaat opent niet.	LED SE (beveiliging, geel) brandt. Bepaal het actieve beveiliging via het diagnostische niveau.	Een of meer beveiligingen zijn actief of onjuist bekabeld.	Verwijder het obstakel Controleer de bekabeling tussen de beveiliging en de bedieningseenheid, en elimineer alle geconstateerde gebreken. Vervang de beveiliging
	LED SE (beveiliging, geel) brandt niet. LED OE (openingscommando, blauw) reageert op het openingselement. Bepaal het openingselement via het diagnostische niveau.	Afhankelijk van de ingeschakelde bedieningsmodus, worden de openingsopdrachten (inside/outside, etc.) genegeerd.	Wijzig de bedieningsmodus. Corrigeer de bekabeling van de openingselementen.
	LED SE (beveiliging, geel) brandt niet. LED OE (openingsopdracht, blauw) brandt niet ondanks het actieve openingselement.	De openingsopdracht wordt niet geëvalueerd.	Controleer de bekabeling tussen het openingselement en de bedieningseenheid en elimineer alle geconstateerde gebreken Vervang het openingselement
Deurautomaat sluit niet.	LED SE (beveiliging, geel) brandt.	Een of meer beveiligingen zijn actief of incorrect bekabeld.	Verwijder het obstakel Controleer de bekabeling tussen de beveiliging en de bedieningseenheid en elimineer alle geconstateerde gebreken. Vervang de beveiliging.
	LED SE (beveiliging, geel) brandt niet. LED OE (openingsopdracht, blauw) brandt.	Een openingsopdracht is actief.	Controleer de bekabeling tussen het openingselement en de bedieningseenheid en elimineer alle geconstateerde gebreken. Vervang het openingselement.
	Controleer de bedieningsmodus.	De bedieningsmodus OPEN is actief.	Wijzig de bedieningsmodus.
De bedieningsmodus kan niet worden gewijzigd.	De programmaselectietoetsen in de zijkant lichten niet op. Het bedieningsmodussymbool op de display is onderstreept.	De lintkabel is niet correct aangesloten of is helemaal niet aangesloten. De bedieningsmodus wordt overschreden via verbindingsterminal X110.	Controleer de lintkabel en elimineer alle geconstateerde gebreken. Wijzig de bedieningsmodus met behulp van de externe programmeerzschakelaar. Corrigeer de bekabeling van de externe programmeerzschakelaar.
Voorafgaand aan de inbedrijfstelling: Gedurende handmatige opening ontmoet de deur belangrijke weerstand en sluit op hoge snelheid.		De aansluitstekker van de motor is niet juist aangesloten.	Sluit de aansluitstekker van de motor aan op de contactpennen, in overeenstemming met de toepassing (opentrekkende/openduwende functie) (zie hoofdstuk 4.1; Standaardinstelling = duwfunctie).

10 UIT BEDRIJF NEMEN

Er hoeven geen speciale maatregelen te worden genomen om de installatie uit bedrijf te nemen.

Indien het zwaai-deuraandrijfmechanisme gedurende minimaal 1 maand niet wordt gebruikt, wordt aangeraden om de netvoedingsstekker uit te trekken.

Om de installatie weer in bedrijf te nemen, hoeft u alleen maar de voedingskabel weer aan te sluiten en de bedieningsmodus te selecteren.



Opgelet:

Indien de installatie opnieuw in gebruik wordt gesteld op een lage temperatuur, moet deze 1 tot 2 uur voor de daadwerkelijke instelprocedure al worden aangezet (zodat de juiste temperatuur bereikt kan worden).

11 VEWIJDERING VAN DE INSTALLATIE

De installatie wordt op een ecologisch verantwoorde manier verwijderd indien de verschillende materialen worden gescheiden en gerecycled. Er zijn geen speciale maatregelen vereist voor de bescherming van het milieu. Eventuele juridische voorschriften moeten echter wel worden nageleefd.

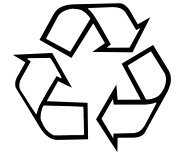

12 RESERVEONDERDELEN

Artikelnr.	Aanduiding	Opmerking
0548-103	Zijklep compleet incl. hoofdschakelaar en programmakiezer	
0548-107	Bevestigingsmateriaal	
0548-111	Speciale beveiliging tegen contact	
0548-113	Kabel en schroeven	
0548-114	Klemstukstandaard	
0548-115	Afdekkap	roestvaststaal
0548-116	Aandrijvingsmodule	
0548-118	Bedieningseenheid compleet	
0548-120	Behuizing aandrijfmechanisme (incl. 0548-115)	roestvaststaal
0548-121	Zijpaneel	
0548-204	Schakelaarondersteuning compleet	
0548-104	Schaararm	
0548-134	Glijarm	
0548-135	Glijarm lang (830 mm) voor bladmontage	
E-DSG	Eindstop voor de stand open geïntegreerd in de aandrijfeenheid	optie
0548-209	Flexibele kabelroutering	optie
E-MPG	Montageplaat	optie
E-MPGH	Montageplaat 3 cm verhoogd	optie
0547-232	Verbindingsplaat voor houten deur schaararmen	optie
0548-124	Klemstuk -13 mm (incl. schroef)	optie
0548-125	Klemstuk +20 mm (incl. schroef)	optie
0548-126	Klemstuk +50 mm (incl. schroef)	optie
0548-215	Relais PCB	optie
0548-216	Radio PCB	optie
E-PSG	Programmaschakelaar inbouw	optie

13 OPTIES

13.1 E-PSG PROGRAMMASCHAKELAAR

De verschillende bedieningsmodi kunnen rechtstreeks worden ingeschakeld met behulp van E-PSG. Hierdoor is eenvoudige programmering van de belangrijkste deurstellingen mogelijk.

De bedieningsmodi, menu-instellingen evenals mogelijke fouten worden op een overzichtelijke manier weergegeven.

De programmaschakelaar wordt aangesloten op de deurautomaat via een twee-aderige verbindingkabel (bijv. U72M of EIB-Y(St)Y, max. lengte 50 m). Er kan maar één programmaschakelaar per deurstelling worden aangesloten.

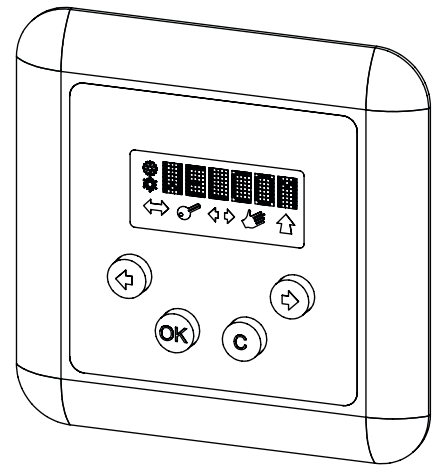

13.1.1 TOETSEN



C-toets (Cancel)
* Het menu verlaten
* Invoer ongeldig maken



OK-toets
* De selectie bevestigen
* De invoer bevestigen



Pijltoetsen
* Navigeren binnen de menu's



* Korte gelijktijdige activering van beide toetsen = toegang tot het menuniveau

13.1.2 SYMBOLEN



Bedieningsmodus symbolen
* Toon de mogelijke bedieningsmodi (zie hoofdstuk: Bedieningsmodi).



Selectieframe (actieve en vooraf geselecteerde bedieningsmodus)
* Toont wat op dat moment is geselecteerd



Selectieframe (actieve bedieningsmodus)
* Toont wat op dat moment is geselecteerd, maar nog is geblokkeerd. Een bedieningselement met hogere prioriteit (bijv. Sleutelschakelaar) bepaalt de bedieningsmodus.



Balk (vooraf geselecteerde bedieningsmodus)
* Toont de vooraf geselecteerde bedieningsmodus

13.1.3 BEDIENINGSMODI

Met de E-PSG kunnen de volgende bedieningsmodi worden geselecteerd met behulp van de corresponderende symbolen:

**AUTOMATIC**

Automatische bediening. De installatie kan worden vergrendeld.

**NIGHT**

De installatie is vergrendeld¹. Als openingsopdracht wordt alleen de impulsleutelschakelaar geaccepteerd.

De vertraagde omschakeling naar de bedieningsmodus NIGHT kan worden geactiveerd met behulp van parameter TdNigt. Functie: Indien de programmakeuzeschakelaar wordt omgezet naar de bedieningsmodus NIGHT, blijft de interne radar actief gedurende de geprogrammeerde tijd TdNigt (EXIT).

**OPEN**

De installatie wordt geopend en blijft in de geopende positie.

**MANUAL**

De installatie stopt. De zwaai deur wordt vrijgegeven en kan handmatig worden geopend en gesloten.

**EXIT**

De installatie is vergrendeld²

¹ Mits het vergrendelingsmechanisme (optioneel) is geïnstalleerd.

² Elke bedieningsmodus kan worden vergrendeld (dit is te configureren)

13.1.4 WEERGAVE VAN DE DEURPOSITIE

De volgende deurposities worden aangegeven op de E-PSG display:

<REF?>	Wacht op referentieschakelaar
< ?? >	Onbekend
><	Gesloten
>##<	Gesloten en vergrendeld
<< >>	Bezig met openen
< >	Open
>> <<	Bezig met sluiten
==	Bezig met stoppen

13.1.5 MENU NIVEAU

Korte en gelijktijdige activering van beide pijltoetsen (= toegang tot het menuniveau).

Selecteer het gewenste menu-onderdeel met behulp van de pijltoets.

Bevestig met de OK-toets

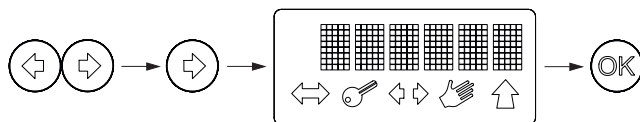

display	beschrijving
PARAMETER	De bewegingsparameters instellen *
CONFIG	De functionaliteiten instellen*
DOUBLE DOOR	De sluitvolgorde en interlock functie instellen *
DIAGNOSTIC	Diagnostisch hulpmiddel
ERROR ACTIVE	Actieve lopende fouten
ERROR HISTORY	Eerder actieve fouten
REINIT	Voer een herinitialisatie uit *
BLOCK/UNBLOC	Toetsen om te vergrendelen
TEACH	Initieer een instelprocedure -> controleer of de deur volledig gesloten is.

* met wachtwoord beveiligd



Opmerking:
De instellingen worden uitgebreid beschreven in hoofdstuk 7.4.

13.1.6 INSTELLINGSVOORBEELDEN

DE BEDIENINGSMODUS WIJZIGEN

Selecteer het gewenste symbool met behulp van de pijltoets (symbool gaat knipperen).
Bevestig met de OK-toets (de streep verandert van plaats)

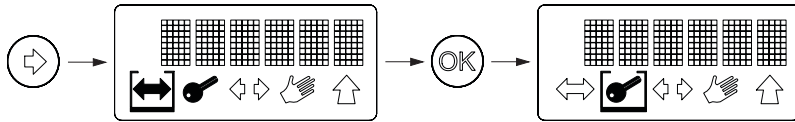

DE BEDIENINGSMODUS VOORAF SELECTEREN

Een primaire schakelaar is actief en bepaalt de bedieningsmodus (alleen het selectieframe is zichtbaar, er staat een streep onder de vooraf geselecteerde bedieningsmodus). U kunt nu de bedieningsmodus kiezen die geactiveerd moet worden wanneer de primaire schakelaar wordt geannuleerd:

Selecteer het gewenste symbool met behulp van de pijltoets (symbool gaat knipperen).
Bevestig met de OK-toets (streep verandert van plaats)

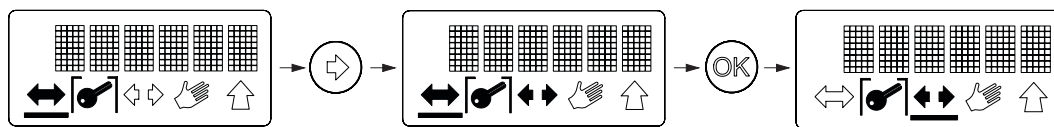

DE KEYLOCK INSCHAKELEN

Korte gelijktijdige activering van beide pijltoetsen (= toegang tot het menuniveau).
Selecteer BLOCK met behulp van de pijltoets.
Bevestig met de C-toets en de rechterpijltoets

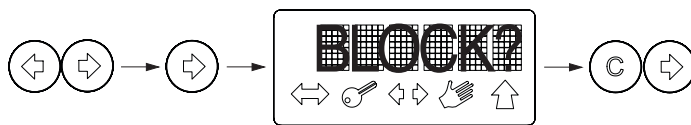

DE KEYLOCK (60s) TIJDELIJK UITSCHAKELEN

Korte gelijktijdige activering van de C-toets en de rechterpijltoets.



DE KEYLOCK UITSCHAKELEN

Korte gelijktijdige activering van de C-key en de rechterpijltoets.
Korte gelijktijdige activering van de pijltoetsen (= toegang tot het menuniveau).
Selecteer UNBLOCK met behulp van de pijltoets.
Bevestig met de C-toets en de rechterpijltoets .

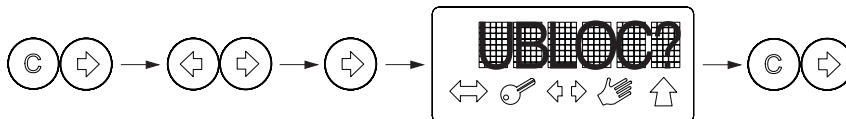

PARAMETERS (OPENHOUDTIJD DAG)

Korte gelijktijdige activering van de pijltoetsen (= toegang tot het menuniveau).
 Selecteer TOEx met de pijltoets.
 Bevestig met de OK-toets
 Wijzig de waarde met de pijltoets.
 Bevestig met de OK-toets

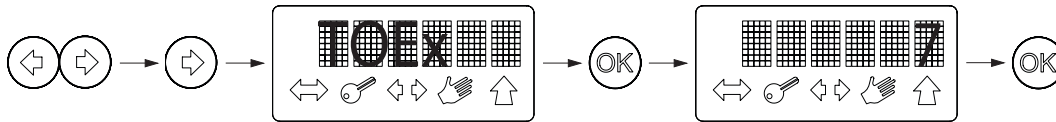

TEACH

Sluit de deur volledig.
 Korte gelijktijdige activering van de pijltoetsen (= toegang tot het menuniveau).
 Selecteer Teach met de pijltoets.
 Bevestig met de OK-toets

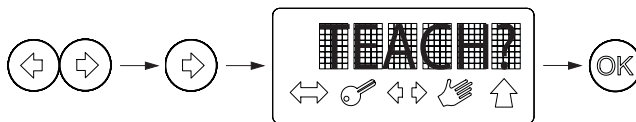

13.1.7 FOUTMELDING

In het geval van een fout wordt op de display (afwisselend met de deurpositiestatus) het op dat moment actieve foutnummer weergegeven (bijv. E20/01).
 Foutenlijst: zie hoofdstuk Probleemoplossing.
 Deze reeks wordt herhaald tot de fout is hersteld.

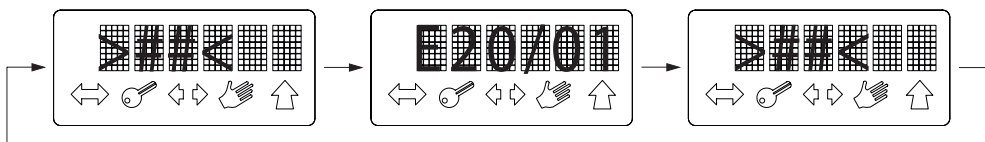

13.3 COMBI E-PSG

Naast de functies van de E-PSG bevat de combi E-PSG een sleutelschakelaar (ronde cilinder of profielcilinder) met de volgende functie:

Blokkering van de combi E-PSG tegen ongeoorloofd gebruik.

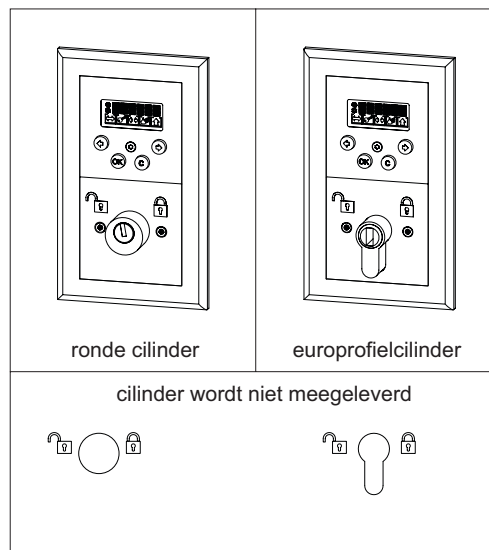

13.3 EINDSTOP VOOR DE STAND OPEN GEÏNTEGREERD IN DE DEURAUTOMAAT



Opgelet:

Het wordt aangeraden dat de klant een eindstop monteert. Deze eindstop voorkomt dat de deur beschadigt in de handmatige bedieningsmodus. Optioneel kan een eindstop voor de stand open worden geïntegreerd in de deurautomaat zelf.

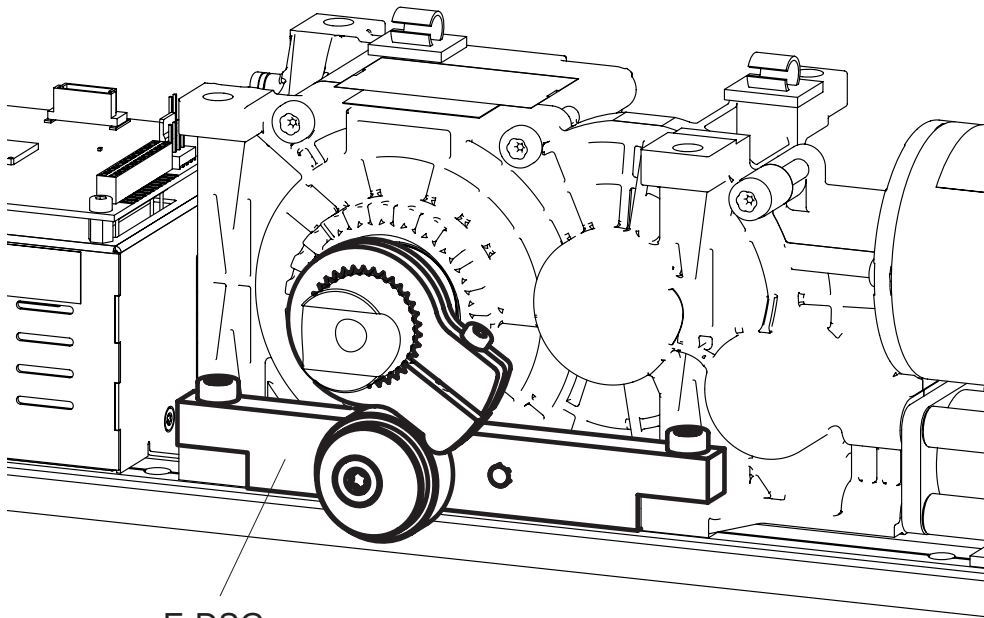

E-DSG

13.4 VERBINDINGSPLAAT VOOR HOUTEN DEUR (SCHAARARMEN)

De verbindingssplaat wordt gemonteerd onder de deurverbindingshoek van de normale stangconstructie en vastgeschroefd met behulp van verzonken spaanplaatsschroeven 5 x 30.

- Set 0547-232
- 1 plaat 0547-391
- 5 schroeven 4083-359

zwart gepoedercoat

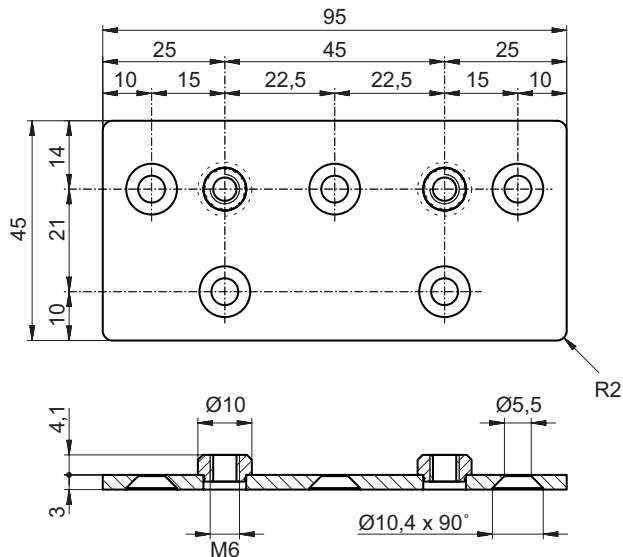

13.5 MONTAGEPLAAT

Wanneer de bevestigingsgaten in het chassisprofiel van de deurautomaat niet kunnen worden gebruikt, kan als alternatief de montageplaat E-MPG worden gebruikt.



Opgelet:
Volg de montagematen in hoofdstuk 4.

13.6 MONTAGEPLAAT 3 MM VERHOOGD

Wanneer de bevestigingsgaten in het chassisprofiel van de deurautomaat niet kunnen worden gebruikt en het kozijn verspringt t.o.v. de muur, kan als alternatief de montageplaat E-MPG worden gebruikt.



Opgelet:
Volg de montagematen in hoofdstuk 4.

13.7 TUSSENSTUK DOORLOPENDE AFDEKKING

In het geval van dubbelvleugelige installaties kunnen de twee deurautomaten optisch op elkaar worden aangesloten door een tussenliggend afdekkap in te voegen.

- Set E-TSG
1 Afdekkap deurautomaat roestvaststaal met bevestigingsmateriaal

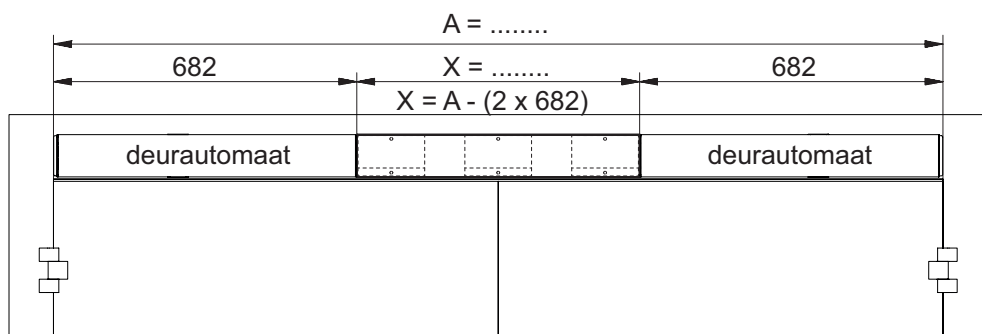
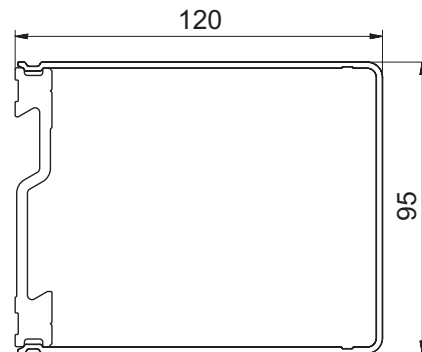

13.8 OPTIONELE PCB'S

Alle optionele PCB's worden via een universele connector aangesloten op de bedieningseenheid. Maximaal twee optionele PCB's kunnen worden gecombineerd.



Opgelet:
De vier optionele PCB's mogen alleen worden aangesloten op/verwijderd uit de bedieningseenheid nadat de stroom van de voedingsbron is gehaald!

13.8.1 RELAIS PCB

De relais PCB (blauw) bevat vier uitgangen die door de klant kunnen worden gebruikt.

INBEDRIJFSTELLEN

1. Aansluiten van de relais PCB via DIP-Switch:
DIP-Switch Addr0 of Addr1
2. Schakel de hoofdschakelaar aan op de aandrijfeenheid -> de relais PCB wordt automatisch gevonden.
De gevonden relais PCB wordt als volgt weergegeven in het diagnostische menu:

R0	Addr0
R1	Addr1
+	Gevonden en gebruiksklaar
-	Niet gevonden en niet geregistreerd
e	defect of fout
x	verwijderd
FP	Brandwering PCB
RP	Draadloze PCB

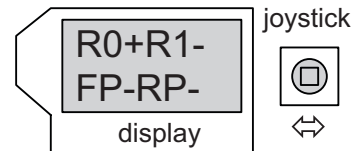
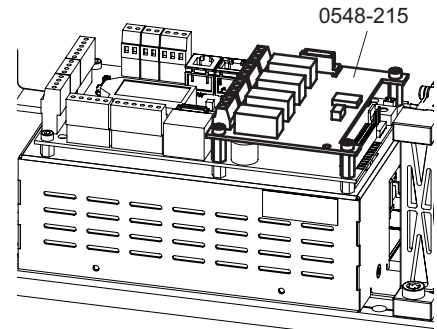

3. Inschakeling van de gewenste functie per relais: onder Settings naar RC0.4 (voor Addr 0) en RC1.1 tot RC1.4 (voor Addr 1).

DE RELAIS PCB VERWIJDEREN:

1. Schakel de hoofdschakelaar op de aandrijfeenheid uit.
2. Verwijder de relais PCB.
3. Schakel de hoofdschakelaar op de aandrijfeenheid in.

Display: E60/00 -> Addr0
E60/10 -> Addr1

4. Selecteer menu: Diagnostics
R0-R1-...
R0xR1-...
R0-R1x...
R0xR1x...



5. Druk in de rustpositie de joystick in: Reset OK? -> De relais PCB wordt verwijderd uit de configuratie

13.8.2 DRAADLOZE PCB

Er kan een draadloze PCB worden aangesloten op de deurautomaat. Met een handzender kan deze PCB worden geprogrammeerd met een code, waarna de deurautomaat kan worden bestuurd met behulp van de handzender.

Wanneer meerdere handzenders worden gebruikt om dezelfde deurautomaat te besturen, moeten alle zenders worden geprogrammeerd met dezelfde code (die wordt verzonden vanaf de standaardzender naar alle andere zenders).

Er kunnen meerdere deurautomaten gelijktijdig worden bediend met een enkele knop.

DE HANDZENDER INSTELLEN

1. Houd de knop (A) op de draadloze PCB ingedrukt (minimaal 3 seconden) tot de rode LED (B) regelmatig knippert.
2. Houd de gewenste knop van de handzender ingedrukt tot de rode LED (B) op de draadloze PCB ongeveer 2 seconden gaat branden.
3. Zodra de rode LED (B) niet meer brandt, is de code van de handzender opgeslagen in de draadloze PCB.

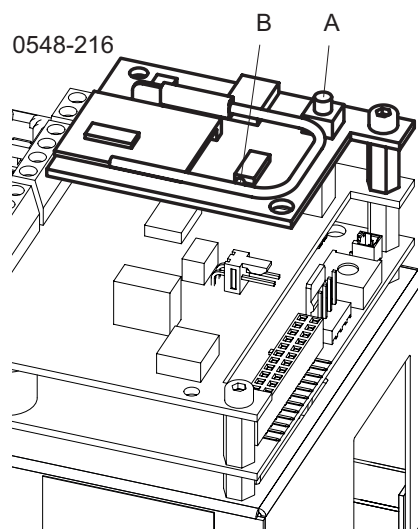

14 BIJLAGE

De volgende documenten zijn bijgevoegd als bijlage bij deze instructies:

E4-141-713a aansluitschema's pagina 75

E4-0141-715a relais pcb pagina 83

E4-0142-144a TX900SMS draaicirkelbeveiliging pagina 85

Deurautomaat voor deuren met aanslag

Notities beschrijving

Index van de inhoud

Blad 1 = PCB

Blad 2 = 1 vleugelig: bezetting van de aansluitblokken

Blad 3 = Montage varianten/motor aansluiting

DIN rechts/ DIN links (standaard/omgekeerd)

Blad 4 = } Dubbele deur: - sluitvolgorde master

Blad 5 = } - sluitvolgorde slave

Blad 6 = } Interlocksysteem - zijde A

Blad 7 = } - zijde B

E4-0141-713a



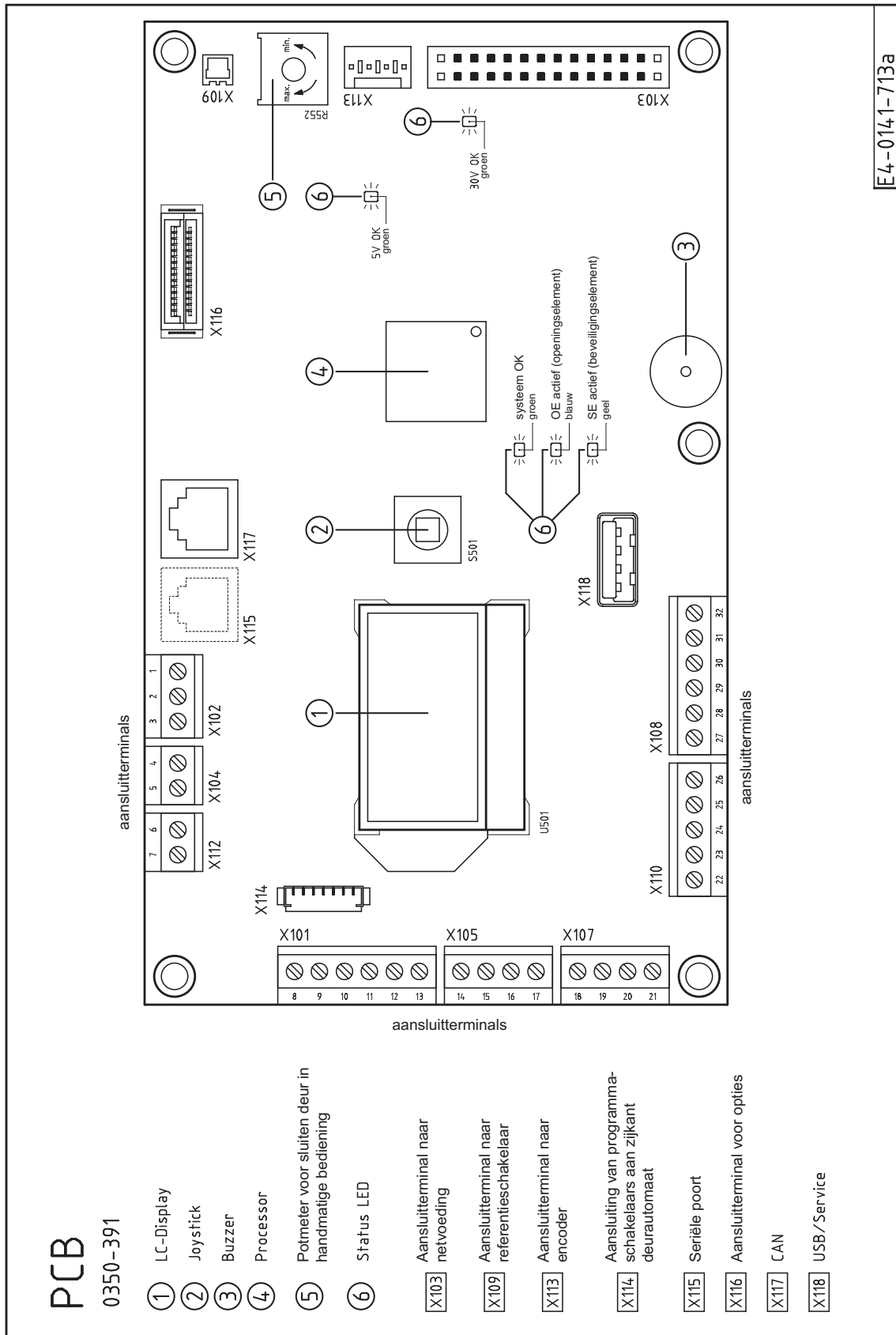

getekend schema: deur is dicht; netspanning uit
⊖ Als apparaat mist, plaats jumper
⚠ Belastbaarheid 24V, max. 2 Amp.

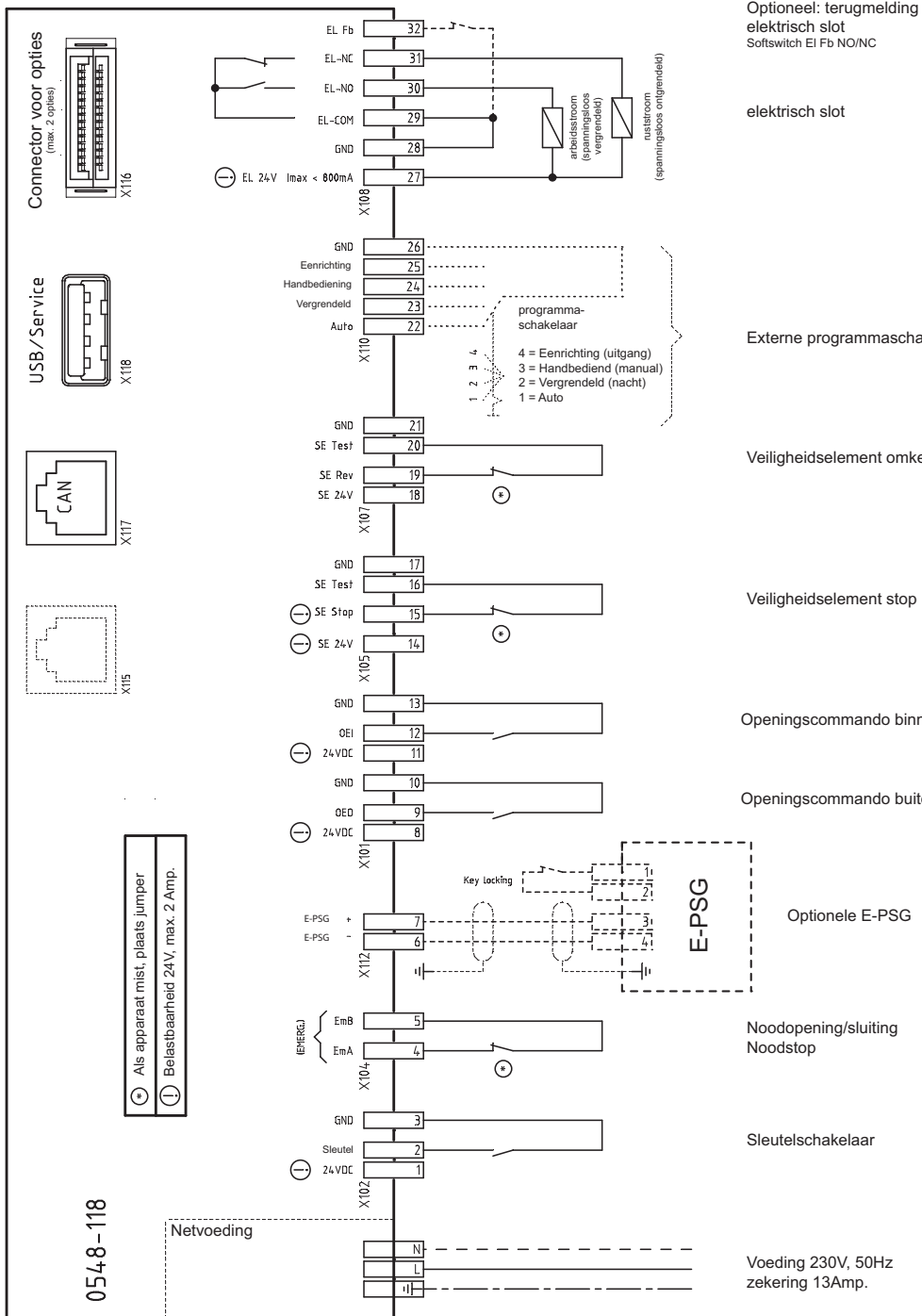

E4-0141-713a

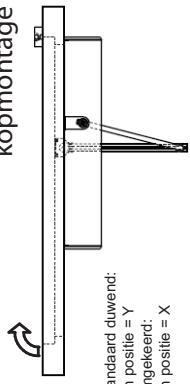
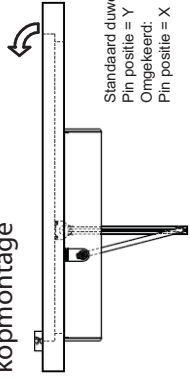
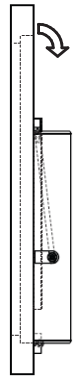

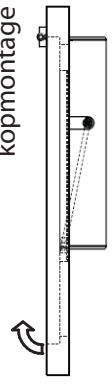
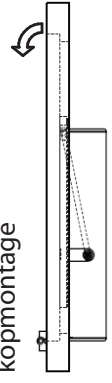
Positie van de motor plug-in functie van de montage versie:

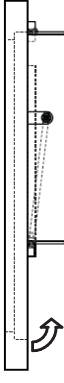
DIN links	DIN rechts
<p>kopmontage</p>  <p>Standaard duwend: Pin positie = Y Omgekeerd: Pin positie = X</p>	<p>kopmontage</p>  <p>Standaard duwend: Pin positie = Y Omgekeerd: Pin positie = X</p>
<p>kopmontage</p>  <p>Standaard trekkend: Pin positie = X Omgekeerd: Pin positie = Y</p>	<p>kopmontage</p>  <p>Standaard trekkend: Pin positie = X Omgekeerd: Pin positie = Y</p>
<p>kopmontage</p>  <p>Standaard duwend: Pin positie = Y Omgekeerd: Pin positie = X</p>	<p>kopmontage</p>  <p>Standaard duwend: Pin positie = Y Omgekeerd: Pin positie = X</p>
<p>bladmontage</p>  <p>Standaard duwend: Pin positie = Y Omgekeerd: Pin positie = X</p>	<p>bladmontage</p>  <p>Standaard duwend: Pin positie = Y Omgekeerd: Pin positie = X</p>

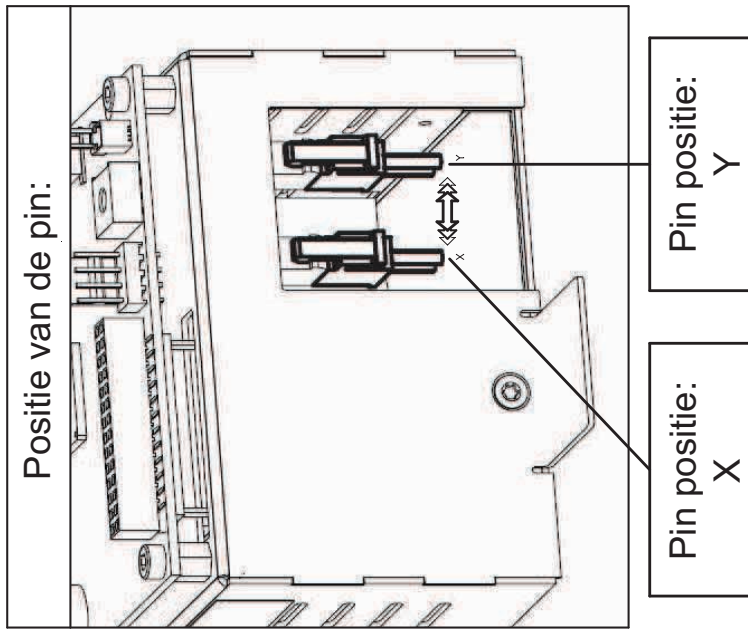

E4-0141-713a

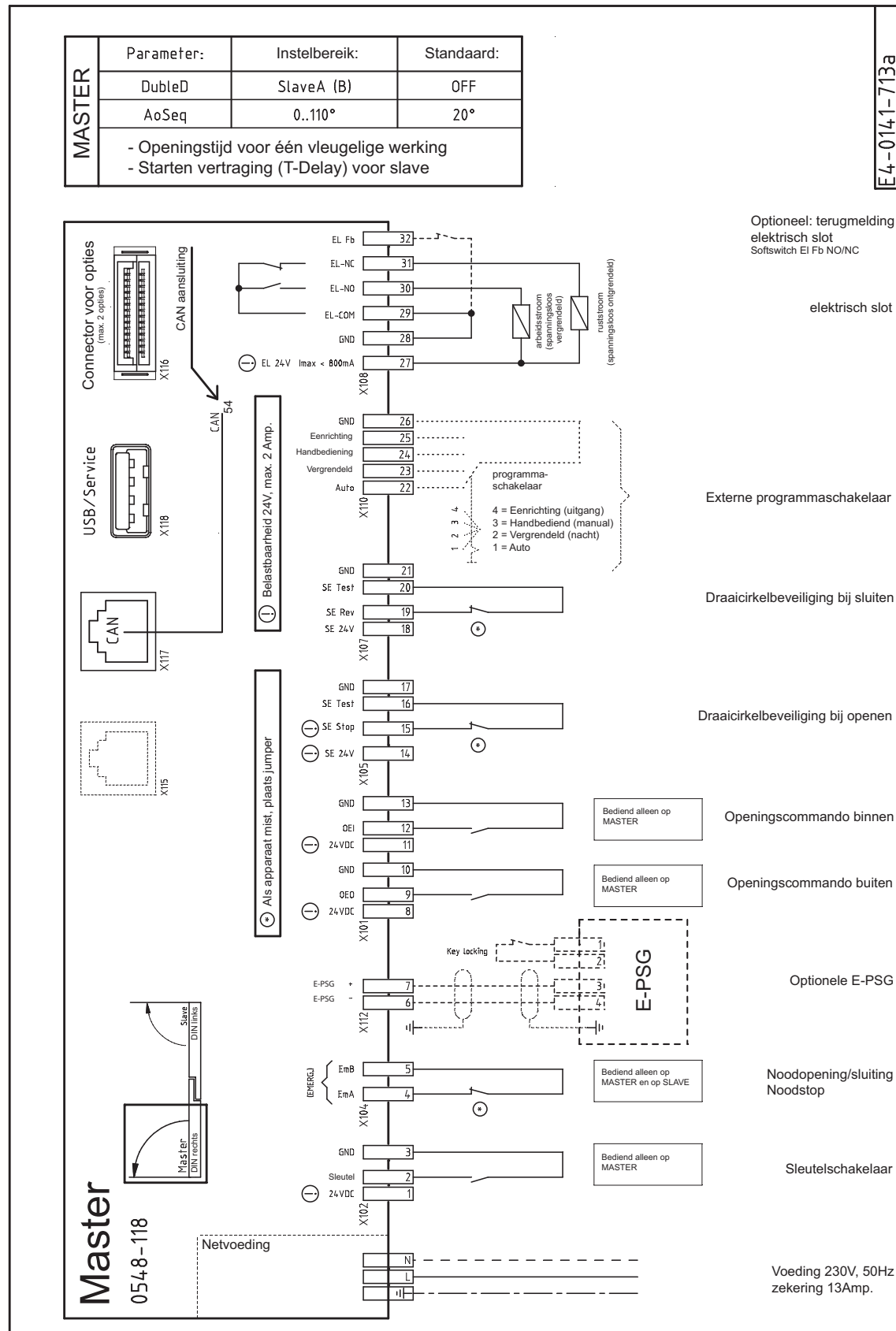

S L A V E	Parameter:	Instelbereik:	Standaard:
	DubleD	SlaveA (B)	OFF
	AoSeq	0..110°	20°
	- Openingstijd voor één vleugelige werking - Starten vertraging (T-Delay) voor slave		

E4-0141-713a

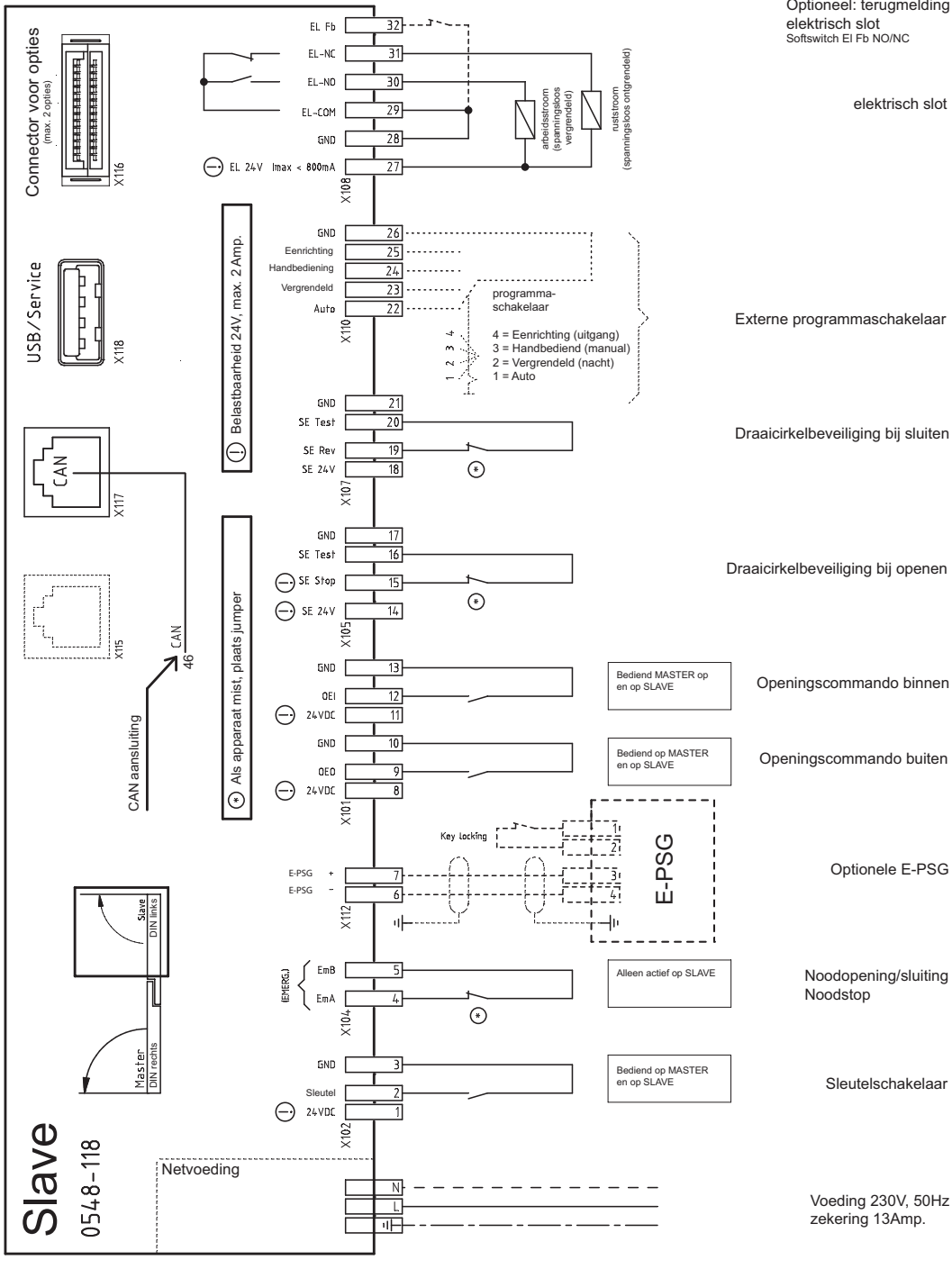

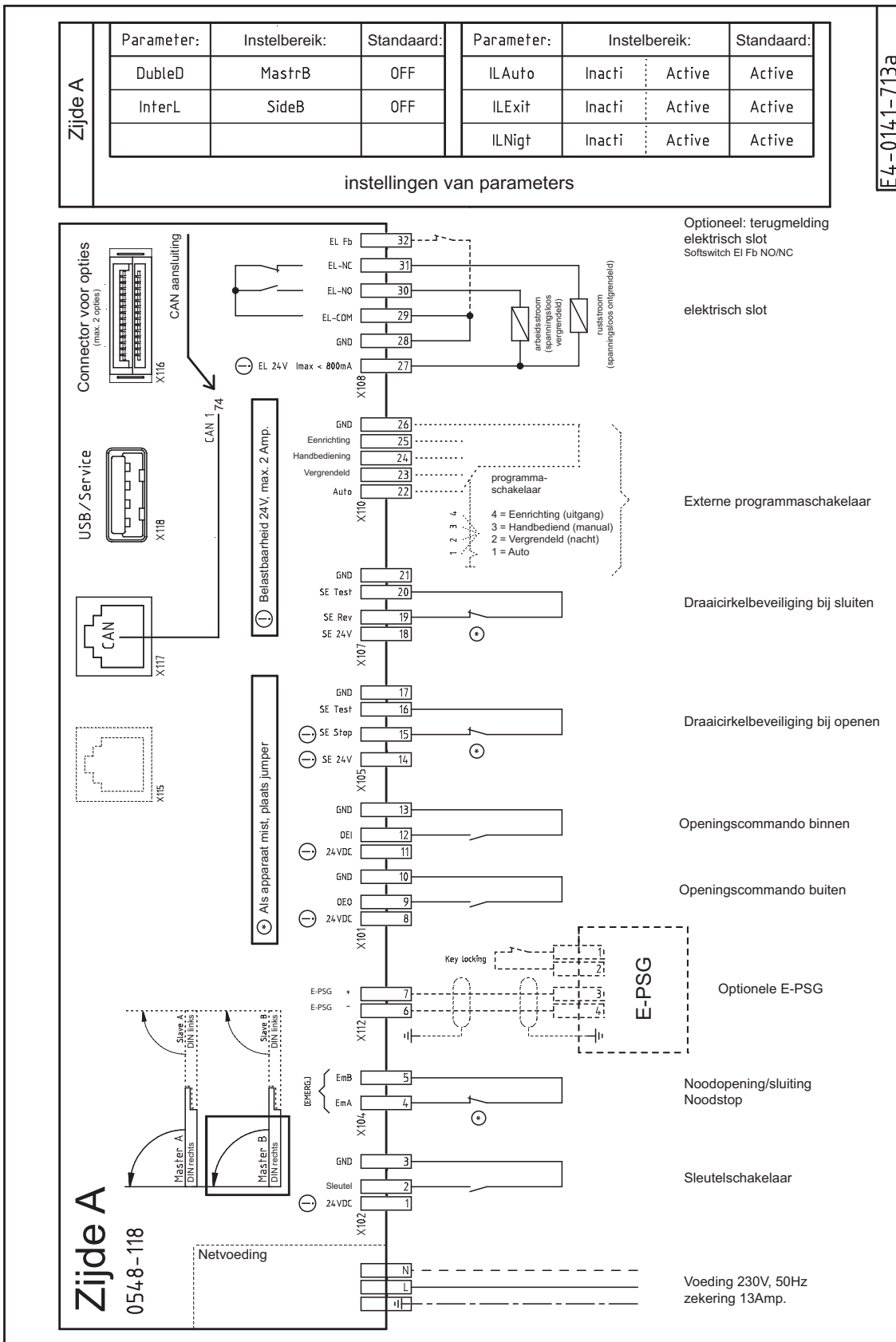

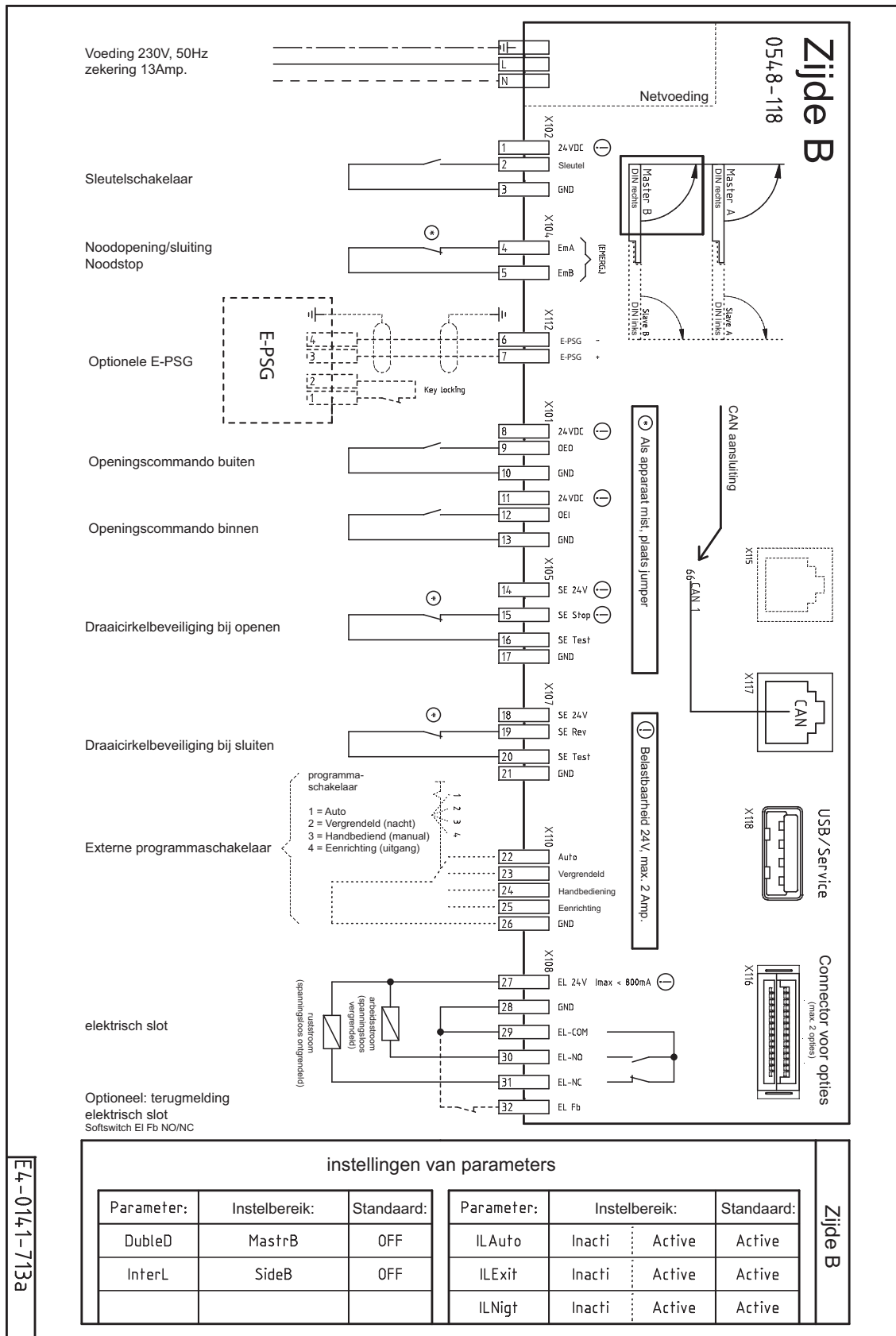

E4-0141-713a

Optionele relais PCB

notities beschrijving

getekende schema: deur is gesloten, hoofdspanning 230V uit
Ⓞ als element mist, plaats jumper
Ⓛ maximum schakelvermogen +24V: 2 Amp.

E4-0141-7/5a

VERGRENDelingen

ELEKTROMAGNETEN

TOEGANGSContROLE

ACCESSOIRES

DEURDRANGERS

DEURBESLAG

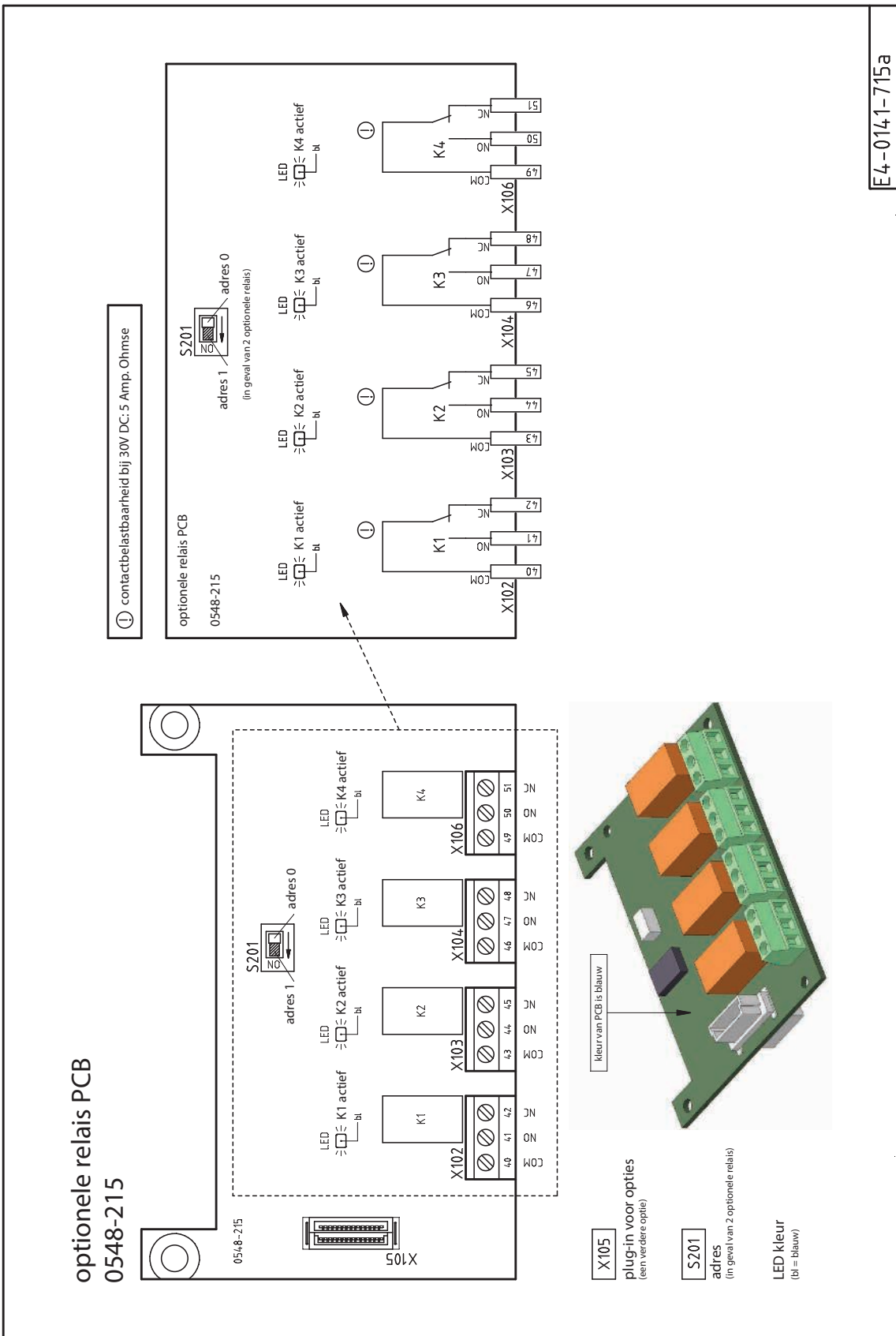

AANSLUITGEGEVENS TX900SMS

TX900SMS		E-GSDT/D	
WIT	+24V DC	14	SE-24V
BRUIN	GND	17	GND
GROEN	COM sluitzijde	21	GND
GEEL	NC sluitzijde	19	SE-REV
GRIJS	NO sluitzijde		
ROZE	COM openzijde	17	GND
BLAUW	NC openzijde	15	SE-STOP
ROOD	NO openzijde		
ZWART	Test +	16/20	SE-TEST
PAARS	Test -	17	GND

INSTELLEN DEURAUTOMAAT

In de programmering moet het volgende worden ingesteld.

In het menu **Configuration**

SESCIo Inactive

Indien bij het dichtlopen van deur de sensor bijvoorbeeld het kozijn detecteer kan de detectie aangepast worden door ASER bijvoorbeeld op 10° te zetten. Detectie in de laatste 10° van het sluiten worden dan genegeerd.

Deze hoek is te in te stellen tussen de 0° en 60°

Indien bij het openen van de deur de sensor bijvoorbeeld een muur detecteert kan de detectie aangepast worden door ASES bijvoorbeeld op 85° te zetten. Detectie in de laatste 10° van het openen worden dan genegeerd.

Deze hoek is in te stellen van 45° tot 95°

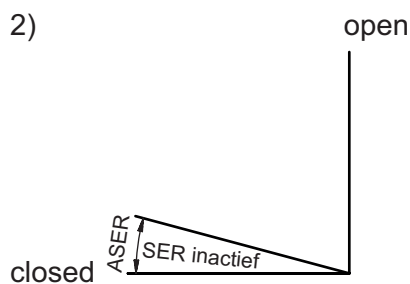
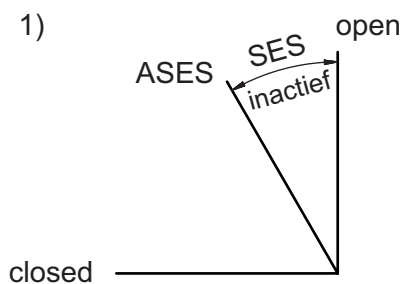

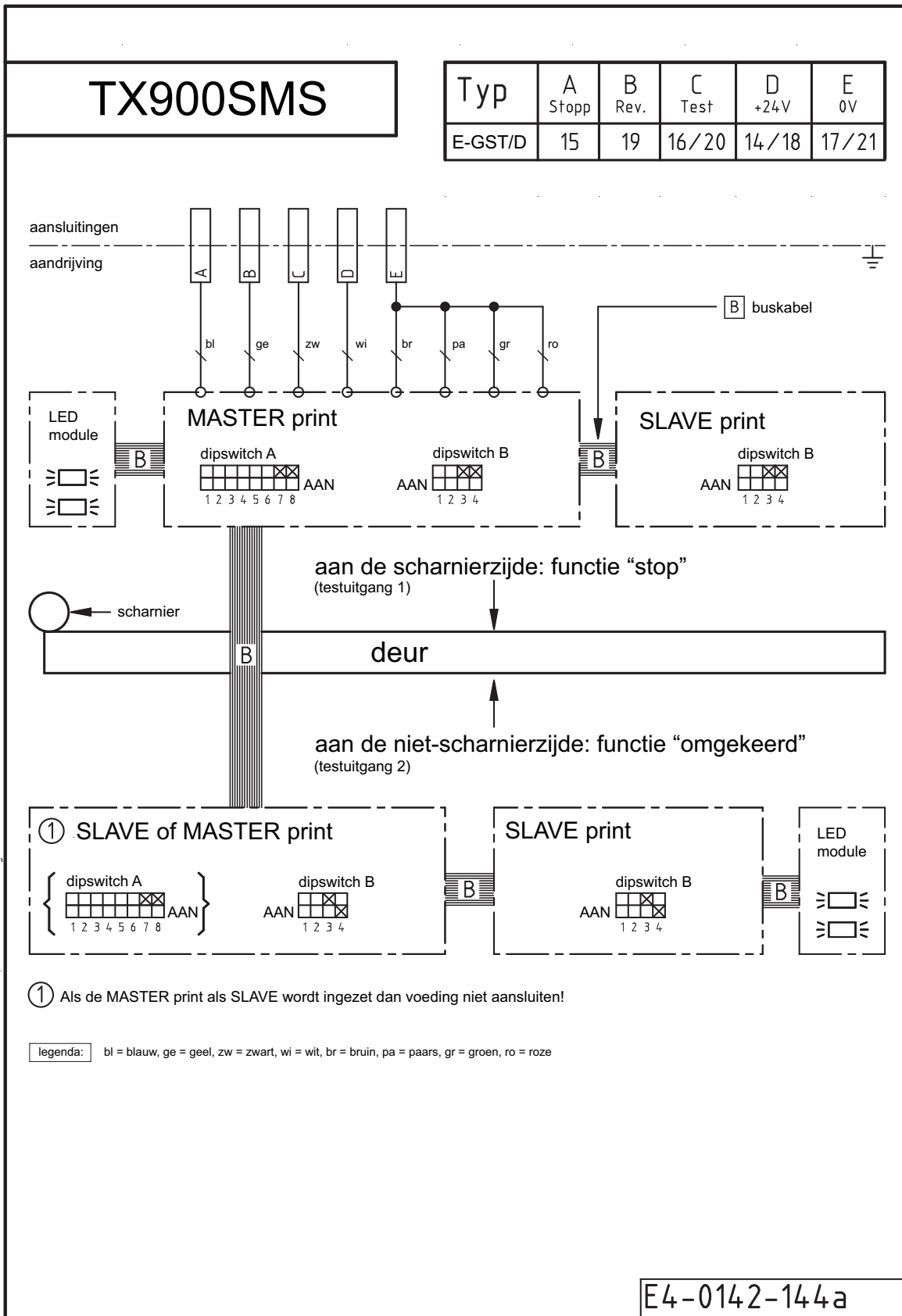

Inhoud

1	Algemeen	2
1.1	Doelgroep	2
1.2	Ter zake kundige personen.....	2
1.3	Veiligheidsvoorschriften	2
1.4	Opberglocatie van het controlelogboek	2
1.5	Adressen	2
2	Gegevens van de installatie.....	3
2.1	Deur.....	3
2.2	Aandrijving	3
2.3	Besturing/opties	4
2.4	Instellingen.....	4
2.5	Overige gegevens.....	8
2.6	Wijzigingen.....	8
3	Service	9
4	Onderhoud	10
5	Notities	12

1 Algemeen

Bij deze installatie behoren de volgende basisdocumenten:

• Montage- en gebruiksaanwijzing	0548-990/51	bij de installatie
• Exploitantenhandboek	0548-991/41	bij de exploitant
• Controlelogboek	0548-991/51	bij de installatie

1.1 Doelgroep

Alle in het controlelogboek beschreven werkzaamheden mogen alleen door ter zake kundigen worden uitgevoerd.

1.2 Ter zake kundige personen

Ter zake kundigen zijn personen die op grond van hun beroepsopleiding en ervaring voldoende kennis hebben op het gebied van elektrisch bediende vensters, deuren en poorten. Zij zijn zozeer vertrouwd met de geldende landelijke arbeidsveiligheidsvoorschriften, ongevallenpreventievoorschriften, richtlijnen en algemeen erkende regels der techniek dat ze de bedrijfsveilige toestand van elektrisch bediende vensters, deuren en poorten kunnen beoordelen.

Tot deze personen horen ook de geschoolde vakkrachten van de fabrikant en leverancier.

1.3 Veiligheidsvoorschriften

De deurautomaten zijn volgens de nieuwste stand der techniek gefabriceerd en voldoet volledig aan de vereisten die aan de veiligheid van elektrisch bediende deuren worden gesteld.

Van doorslaggevend belang voor een veilig gebruik is een vakkundige montage en een regelmatige service (onderhoud/controle) van de installatie. Daarbij worden uitsluitend vakmatig gekwalificeerde medewerkers en daartoe erkende specialistische bedrijven ingezet bij de montage en de service (onderhoud/controle) van automatische deursystemen. Daarmee wordt meteen aan een belangrijke eis uit de norm voor automatisch deuren DIN 18650 (deel 1 en 2) voldaan.

Om de veiligheid van personen te allen tijde te garanderen, moet de installatie na eerste inbedrijfstelling en gedurende het gebruik **minimaal één keer per jaar** door een ter zake kundige worden onderhouden en worden gecontroleerd op een veilige werking. De correcte service (onderhoud/controle) moet met datum en handtekening in het controlelogboek worden vastgelegd.

1.4 Opberglocatie van het controlelogboek

Het controlelogboek moet samen met de gebruiksaanwijzing bij de installatie worden bewaard.

1.5 Adressen

Handelspartner/klantenservice

Maasland Groep
De Hoogjens 51-55a
4254 XV SLEEUWIJK

T 088 500 2800
E info@maaslandgroep.nl
W maaslandgroep.nl

2 Gegevens van de installatie

2.1 Deur

Enkele deur/ dubbele deur	Type deurautomaat
Materiaal deur	Serienummer
Materiaal kozijn	Jaar van montage
Deurbreedte mm	Installateur
Deurhoogte mm
Deurdikte mm	Montage adres
Deurgewicht kg

2.2 Aandrijving

Overbrenging	Schaararm Glijarm
Afmetingen van aandrijving	H 95 mm, B 690 mm, D 120 mm
Gewicht van aandrijving	10,5 kg
Omgevingstemperatuur	-15 - +50 °C
Gebruik alleen in droge ruimten	max. relatieve vochtigheid 85 %
Beschermingsgraad	IP 40
Bedrijfsspanning	230 V wisselstroom (+10/-15 %), 50 Hz, 10/13 A max. 560 W
Opgenomen vermogen van aandrijving	max. 560 W
Nominaal vermogen van motor	100 W
Voeding externe apparaten	24 V gelijkstroom (±10 %), 2 A
Draaimoment aandrijfjas	max. 80 Nm
Afstand hengsel - aandrijfjas	280 mm
Valdiepte schaararm	max. 250 mm
Valdiepte glijarm	±30 mm
Deuropeningshoek	max. 105°
Gewicht deur	max. 250 kg
Breedte deur	EN 3 - 7 (851 - 1600 mm) max. 40°/s
Openingssnelheid	max. 40°/s
Sluitsnelheid	max. 40°/s
Bereik dichtslafunctie (stroomloos)	5 - 15° traploos instelbaar (mechanisch)
Motordemping (stroomloos) in het bereik van de dichtslafunctie	traploos instelbaar (potentiometer)
Openhoudtijd	0 - 60 s
Openhoudtijd 's nachts	0 - 180 s

2.3 Besturing/opties

Programmaschakelaar	JA/NEE Type:
Veiligheidssensor/contact	JA/NEE Type:
Draaicirkelbeveiliging scharnierzijde	JA/NEE Type:
Draaicirkelbeveiliging niet scharnierzijde	JA/NEE Type:
Bewegingsradar	JA/NEE Type:
Drukknop	JA/NEE Type:
Draadloze afstandsbediening	JA/NEE Type:
Sleutelschakelaar	JA/NEE Type:
Nooddrukker	JA/NEE Type:
Elektrische vergrendeling	JA/NEE Type:
Overige randapparatuur:	

2.4 Instellingen



Waarschuwing:

Voldoet de beveiliging van de gevaarlijke punten (schuren, klemmen, stoten, intrekken) aan de huidige geldende voorschriften?

Bij onvoldoende beveiliging moet in het hoofdstuk 'Bevindingen' een opmerking worden geplaatst en moeten de noodzakelijke maatregelen worden getroffen.

2.4.1 Verplaatsingsparameters (PARAMETER)

Parameter	Beschrijving	Instelbereik	Standaard	Ingesteld op
Vo	Openingsnelheid (velocity open)	0...14 (5...50°/s)	6	
Vc	Sluitsnelheid (velocity close)	0...14 (5...50°/s)	4	
TOEx	Openhoudtijd openingselement binnen/buiten (time hold openingselement inside/outside)	0...60 s	3 s	
TKey	Openhoudtijd sleutel (time hold opening element Key)	0...180 s	5 s	
TDelay	Sluitingsvertraging (time delay lock)	0,0...4,0 s	0,2 s	
FDelay	Losmaakkracht tijdens ontgrendelen (Force delay), alleen effectief indien TDelay is > 0	0,0...7,0 A	OFF	
TLock	Deurrectificatietijd (time press close)	0,0...4,0 s	0,5 s	
FLock	Aandrukkracht tijdens vergrendelen (Force lock), alleen effectief indien TLock is < 0	0,0...7,0 A	2,0 A	
FSlam	Versnellingsfunctie (force slam)	0 - 10	OFF	
FWind	Obstakeldetectie geoptimaliseerd voor buitendeuren (windbelasting)	OFF OPEN CLOSE BOTH	OFF	

Fo	Openingskracht (force open)	0 - 9	4	
Fc	Sluitkracht (force close)	0 - 9	4	
Foh	Openhoudkracht (force open hold)	1 - 9	4	
Fch	Vergrendelkracht (force close hold) -> programmeert automatisch FLock en FDelay indien deze 0 zijn.	0,0...3,0 A	0	
Ao	Openingshoek van de deur (angle open). Indien de openingshoek wordt veranderd tijdens de bedrijfsmodus OPEN, moet de bedrijfsmodus MANUAL worden geselecteerd om de deur te sluiten.	20...(190°) afhankelijk van arm	95° *	
Rod	Type armconstructie (rod)	STD-PH SLI-PL SLI-PH WIN-PH DIR-PH DIR-PL	STD-PH *	
Invers	Omgekeerd aandrijfmechanisme OFF; In geval van een stroomstoring, wordt de deur vanuit elke positie door middel van veerkracht geopend (tenzij de deur is vergrendeld). De stand van de motoraansluitstekker wordt omgekeerd ten opzichte van standaardaandrijfteenheid.	OFF ON	OFF *	
dAxis	Afstand tussen draai-as van de deurscharnieren en het montageniveau van de aandrijfteenheid (distance axis). dAxis is een richtwaarde. Afhankelijk van de installatiesituatie moet dAxis worden aangepast.	-8...+25 cm Afhankelijk van arm	0/+8 cm Afhankelijk van arm *	

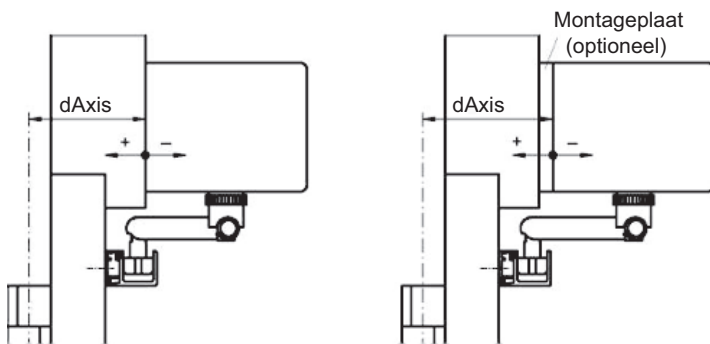

* *Opmerking:*
Een nieuwe instelprocedure (Teach) is vereist.

STD-PH	schaararm	duwend
SLI-PL	glijarm	trekkend
SLI-PH	glijarm	duwend
WIN-PH	bladmontage	duwend
DIR-PH	zonder arm	duwend
DIR-PL	zonder arm	trekkend

2.4.2 Configuratie (CONFIG)

Parameter		Instelbereik	Standaard	Ingesteld op
APuGo	Starthoek Push & Go (angle push&go)	0 - 10°	0°	
ASES	De openingshoek waarna de detectie van de draaicirkebeveiliging wordt genegeerd.	45° - Ao	95° Afhankelijk van Ao (95°)	
ASER	Minimale openingshoek waarbij de draaicirkebeveiliging nog actief is bij het sluiten van de deur.	0 - 60°	0°	
SESClo	Functie sluit draaicirkebeveiliging (ASER) bij het openen van de deur. Advies is om deze altijd op Inactive te zetten.	Active/ Inactive	Active	

EMY-IN	Functie Noodstop aansluiting (verbreekcontact)	CL-SPR (veer) STOP OPEN CL-MOT (motor)	CL-SPR	
OExStp	Toggle functie deurbediening - Toggle functie op openingscommando binnen - Toggle functie op openingscommando buiten - Toggle functie op openingscommando sleutelschakelaar - Toggle functie op openingscommando ontvanger	OFF OEI OEO KEY RADIO	OFF	
RC 0.1	Programmeerbare relaisuitgang 1 op optionele printplaat 1 (alleen zichtbaar wanneer relaysprintplaat 0 gevuld is)	CLOSED OPENING OPEN	CLOSED	
RC 0.2	Programmeerbare relaisuitgang 2 op optionele printplaat 1 (alleen zichtbaar wanneer relaysprintplaat 0 gevuld is)	CLOSING ERROR PSAUTO	OPEN	
RC 0.3	Programmeerbare relaisuitgang 3 op optionele printplaat 1 (alleen zichtbaar wanneer relaysprintplaat 0 gevuld is)	PSNIGHT PSEXIT PSOPEN	ERROR	
RC 0.4	Programmeerbare relaisuitgang 4 op optionele printplaat 1 (alleen zichtbaar wanneer relaysprintplaat 0 gevuld is)	PSMANU GONG LOCKED	GONG	
RC 1.1	Programmeerbare relaisuitgang 1 op optionele printplaat 2 (alleen zichtbaar wanneer relaysprintplaat 1 gevuld is)		OPENING	
RC 1.2	Programmeerbare relaisuitgang 2 op optionele printplaat 2 (alleen zichtbaar wanneer relaysprintplaat 1 gevuld is)		CLOSING	
RC 1.3	Programmeerbare relaisuitgang 3 op optionele printplaat 2 (alleen zichtbaar wanneer relaysprintplaat 1 gevuld is)		PSAUTO	
RC 1.4	Programmeerbare relaisuitgang 4 op optionele printplaat 2 (alleen zichtbaar wanneer relaysprintplaat 1 gevuld is)		LOCKED	
Unlock	Impuls-/continuvergrendeling (impulse unlock)	IMPULS PERMAN	IMPULS	
EL-Fb	Terugmelding elektrische sluiting (electric lock feed back) N.O => 0 = indien vergrendeld, 1 = indien ontgrendeld N.C => 0 = indien ontgrendeld, 1 = indien vergrendeld	OFF N.O N.C	OFF	
LockAU	Modus AUTOMATISCH vergrendeld (locked automat) (alleen zichtbaar als Unlock = Perman)	UNLOCK LOCK	UNLOCK	
LockEX	Modus UITGANG vergrendeld (locked exit) (alleen zichtbaar als Unlock = Perman)	UNLOCK LOCK	LOCK	
LockMA	Modus HANDMATIG vergrendeld (locked manual) (alleen zichtbaar als Unlock = Perman)	UNLOCK LOCK	UNLOCK	
LcdDir	Richting beeldscherm (lcd direction)	0 - 1	0	
MovCon	Continu test open-dicht (moving continuous)	OFF ON-FLT ON-PRM	OFF	

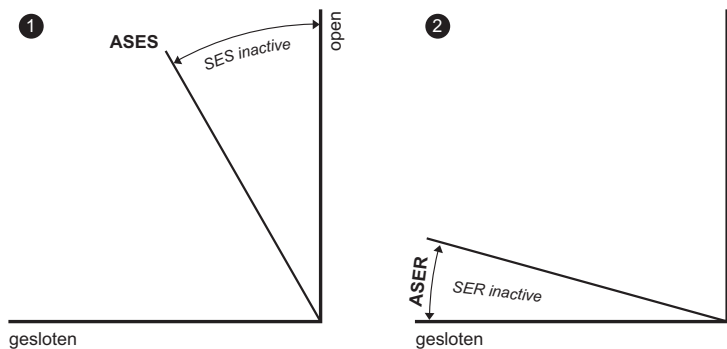

3 Service

In principe moeten visuele en functionele controles worden uitgevoerd waarbij volledigheid, toestand en werking van de componenten en veiligheidsvoorzieningen worden vastgesteld (controle van de verschillende elementen, voor zover aanwezig).



Opmerking: De service moet uitgevoerd worden aan de hand van de controlelijst in de montage- en gebruiksaanwijzing 0548-990/51.



Waarschuwing: Om gevaar voor personen te voorkomen, mogen defecte veiligheidsvoorzieningen niet buiten werking worden gesteld om de installatie verder te kunnen gebruiken. De ter zake kundige moet controleren of er geen wijzigingen in de deurstallatie zijn aangebracht die tot gevaarlijke situaties zouden kunnen leiden:

- Controleer de omgeving van de deur op bouwkundige veranderingen.
- Geen objecten (zoals meubels, pallets enz.) in de nabijheid van de deur geplaatst.



Let op: Vervang onderdelen die slijtage vertonen om de installatie verder te kunnen blijven gebruiken

