



OMSCHRIJVING

Kleine en lichte vergrendeling bestaande uit een magneet en een ankerplaat die op het kozijn en deur worden gemonteerd. Als de ankerplaat tegen de magneet aan wordt gedrukt en de spanning staat op de magneet dan vergrendelt deze. Door de spanning te onderbreken wordt de magneet ontgrendeld. Geschikt voor 12V= of 24V= en horizontaal of verticaal te monteren.



EIGENSCHAPPEN

- 360 N houdkracht (ca. 36 kg)
- Opbouwuitvoering
- Geschikt voor horizontale of verticale montage
- Geschikt voor buitenmontage (IP65)
- Ruststroom (spanningsloos ontgrendeld)
- Geschikt voor 12V= of 24V=
- 100% belastbare spoelen (geen problemen met doorbranden van de spoelen)
- Getest op 1.000.000 operaties
- Geen restmagnetisme
- Bewerkt met een nylon coating (tegen roestvorming)



MODELLEN

| | |
|-------------------|------------------------------------|
| Ruststroom | = spanningsloos ontgrendeld |
| 3WPE | elektromagneet opbouw, IP65, 12V= |
| 3WPF | elektromagneet opbouw, IP65, 24V= |

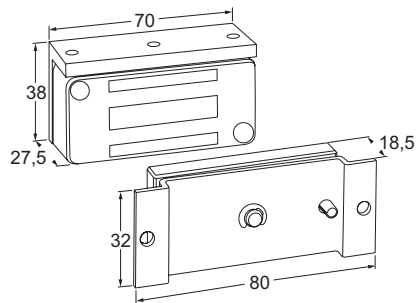

ELEKTRISCHE SPECIFICATIES

Spoelen

| Voltage | stroomafname | belastbaarheid |
|---------|--------------|----------------|
| 12V= | 140 mA | 100% |
| 24V= | 170 mA | 100% |

Gebruik uitsluitend gestabiliseerde voedingen!