

MODELLEN

T1H, T3H, T1M, T4H, R1H, R3H

SPECIFICATIES R1H EN R3H

Voltage 12VAC/DC of 24VAC/DC
Schakelvermogen max. 10 Amp., 250VAC, 10 Amp., 28VDC

PROGRAMMERING R1H EN R3H

- Om in het programmeermenu te komen, druk 1 keer kort op de "program" toets.
De program LED knippert 1 maal en het systeem staat in de programmeerstand op positie 1.
Bij elke volgende druk op de "program" toets gaat het systeem naar de volgende positie.
- Houd de handzender in de buurt van de ontvanger (max 2 meter) en houd de drukknop van de handzender ingedrukt tot de LED 3x knippert. De handzender is nu op de desbetreffende positie geprogrammeerd.
- De relais schakeltijd kan nu worden ingesteld. Elke keer als de LED knippert wordt de schakeltijd met een seconde verlengt. Als de gewenste schakeltijd is bereikt druk dan op de "program" toets. De LED zal dan 3 keer knipperen ten teken dat schakeltijd is ingesteld. Deze schakeltijd geldt voor alle zenders en is maximaal 25 seconden.
- Voor het programmeren van meerdere handzenders herhaal stap 1 en 2 tot maximaal 32 handzenders (posities). Wanneer u meerdere handzenders programmeert is het raadzaam om te noteren op welke positie de desbetreffende handzender is geprogrammeerd. Hiervoor is ruimte op de achterzijde van deze handleiding.
- Na programmering van de laatste handzender moet de ontvanger spanningsloos worden gemaakt om de programmeerstand te verlaten.
- Wanneer u op een later tijdstip nog meer handzenders wilt toevoegen, moet u een vrije positie gebruiken.
Voorbeeld: als u voorheen al 5 zenders heeft geprogrammeerd, dan moet u eerst naar positie 6 gaan, dit doet u door 6x de "program" toets in te drukken, daarna voert u stap 2 uit. Mocht u aansluitend meerdere handzenders in willen programmeren kunt u vanaf hier stap 1 en 2 herhalen.
- Handzenders kunnen niet afzonderlijk worden verwijderd, echter alleen vervangen. U kunt een handzender vervangen door met de "program" toets naar de juiste positie te gaan en daarna stap 2 uit te voeren met een andere handzender.
- De 3 en 4 kanaals handzender worden door 1 willekeurige knop in te drukken geprogrammeerd in de ontvanger. De ontvanger verdeelt zelf de knoppen over de 3 relais. Bij de 4 kanaals handzender blijft de blauwe knop beschikbaar om nog een andere 1 kanaals ontvanger te bedienen.
- Puls / Toggle functie. Alle relais uitgangen van de R1H als de R3H zijn als puls of toggle relais in te stellen. Standaard staan alle relais uitgangen ingesteld op puls. Wanneer u dit wilt wijzigen moet de jumper van het desbetreffende relais worden geplaatst op de 2 pennen waar LATCH bij staat vermeld.
- Reset: door de "program" toets 5 seconden ingedrukt te houden, zullen alle handzenders worden uitgeprogrammeerd. Om in het programmeermenu te komen drukt u 1 keer kort op de "program" toets.
De "program" LED knippert 1 maal en het systeem staat in de programmeerstand op positie 1.
Bij elke volgende druk op de "program" toets gaat het systeem naar de volgende positie.

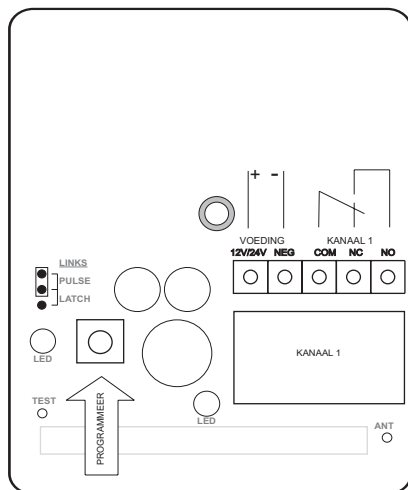

Model R1H

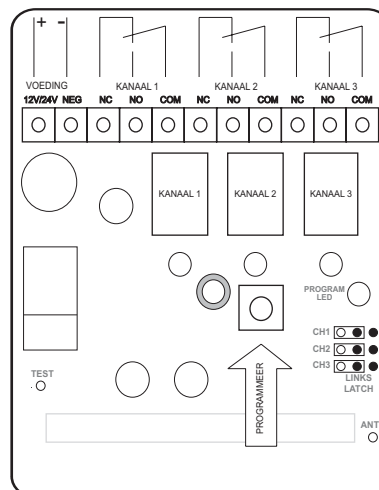

Model R3H

POS:	HANDZENDER:	POS:	HANDZENDER:
01:		17:	
02:		18:	
03:		19:	
04:		20:	
05:		21:	
06:		22:	
07:		23:	
08:		24:	
09:		25:	
10:		26:	
11:		27:	
12:		28:	
13:		29:	
14:		30:	
15:		31:	
16:		32:	

Model R1H, R3H

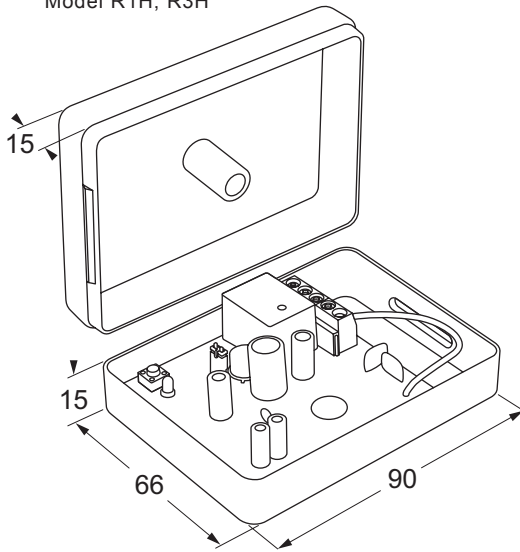

lengte koord 76 cm

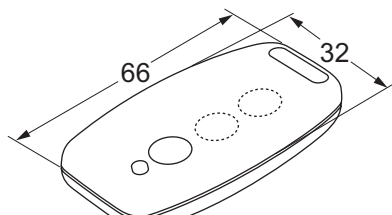

Model T1H, T3H

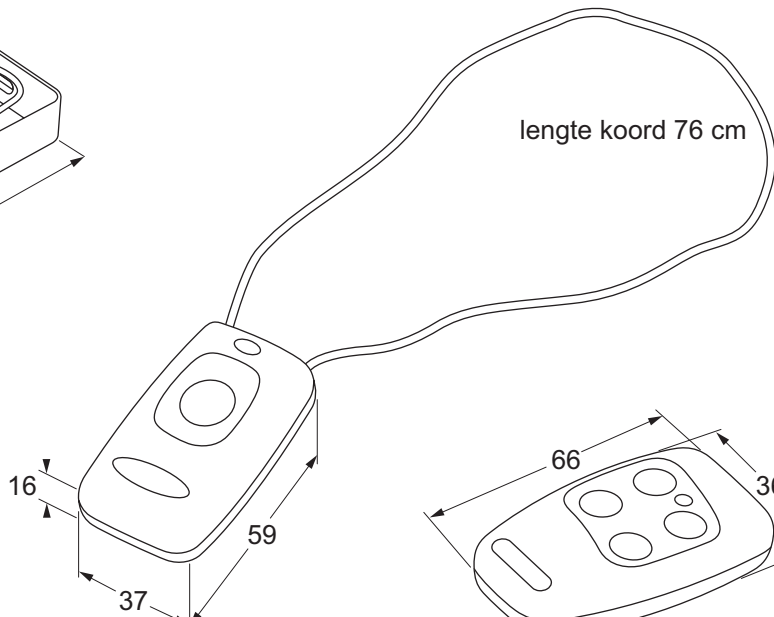

Model T1M

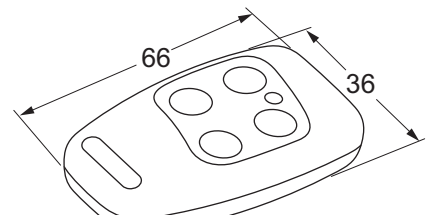

Model T4H

MODELLEN

R1M

SPECIFICATIES

Voltage	12VAC/DC of 24VAC/DC
Schakelvermogen	max. 5 Amp., 250VAC, 5 Amp., 28VDC
Afmetingen	90 x 66,5 x 30 mm
Bedrijfstemperatuur	0° tot 40°C
Frequentie	433,925 MHz

PROGRAMMERING

- Om in het programmeermenu te komen, druk 1 keer kort op de "PLUS1/LEARN" toets. Op het display is nu "Pro" te zien gevolgd door "0".
- De gewenste positie voor de handzender kan worden gekozen met de toetsen "PLUS 1/LEARN" EN "PLUS 20".
 - Om de positie met 1 te verhogen gebruik de toets "PLUS 1/LEARN"
 - Om de positie met 20 te verhogen gebruik de toets "PLUS 20"
 Als de positie bezet is zal het display met het de gekozen positie knipperen, wanneer de positie vrij is zal de positie op het display constant branden.
- Wanneer de gewenste positie is gekozen zoals hierboven is beschreven toets dan de "CLEAR/STORE" toets. Op het display is nu "---" te zien.
- Houd de handzender in de buurt van de ontvanger (max. 1 meter) en druk op de knop van de handzender.
- Wanneer de handzender juist is geprogrammeerd zal op het display kort "Sto" te zien zijn gevolgd door knipperend de positie.
- Om bovenstaande programering direct te annuleren kan als in het display de positie knippert op te toets "CLEAR/STORE" worden ingedrukt gevolgd door de toets "LEARN/ERASE".
- Om een positie naderhand te verwijderen ga in het programmeermenu zoals hierboven beschreven dus: druk 1 keer kort op de "PLUS1/LEARN" toets. Op het display is nu "Pro" te zien gevolgd door "0".
- Kies vervolgens de te verwijderen positie zoals hierboven beschreven dus:
 - Om de positie met 1 te verhogen gebruik de toets "PLUS 1/LEARN"
 - Om de positie met 20 te verhogen gebruik de toets "PLUS 20"
- Wanneer de juiste positie is gekozen toets dan "MEMORY/ERASE". Op het display zal kort "Er" te zien zijn gevolgd door het positinummer.

