

## MODELLEN

SE-APB1-1T, SE-APB1-2T, SE-UPB1-1T, SE-UPB1-2T, SE-UPRA1-1T, SE-UPRA1-2T

## SPECIFICATIES

Schakelvermogen maximaal 5Amp., 230V AC

## UITLEG ARTIKELNUMMERS

|     |   |  |
|-----|---|--|
| AP  | = | opbouwuitvoering                           |
| UP  | = | inbouwuitvoering                           |
| UPR | = | inbouwuitvoeringen met ronde behuizing     |
| 1T  | = | pulscontact naar één zijde (wisselcontact) |
| 2T  | = | pulscontact naar twee zijden (maakcontact) |

## SCHAKELEMENTEN

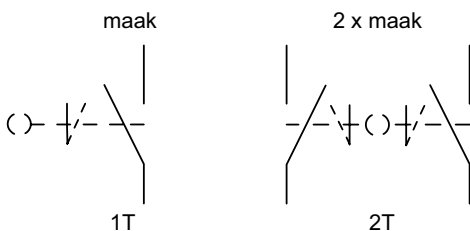

## MONTAGE

- Zorg bij de opbouw uitvoering dat de behuizing stevig op de muur wordt gemonteerd.
- Zorg bij de rechthoekige inbouw uitvoering dat de behuizing stevig in de muur wordt gemonteerd en zorg daarbij dat de voorzijde van de sleutelschakelaar gelijk ligt met de muur.
- Zorg bij de ronde inbouwuitvoering dat de voorplaat stevig op de muur wordt gemonteerd.
- Voer de aansluitkabel via het daarvoor bestemde gat (uitbreekpoort aan de achterzijde of aan de onderzijde van de behuizing) in de behuizing.
- Sluit vervolgens het schakelelement(en) aan.
- Bij modellen met één schakelelement kan worden gekozen aan welke kant het schakelelement moet worden geplaatst door het schakelelement uit de houder te trekken en vervolgens in de andere houder te plaatsen.
- Monteer de europrofielcilinder (min. lengte 30mm) in de grijze metalen cilindersteun.
- Monteer de cilindersteun in de behuizing en zorg daarbij dat de tuimelaar van de cilinder tussen de 2 schakelementhouders in staat (zie tekening).
- Plaats de rubberen afdichting om de cilinder.
- Schroef het afdekplaatje op de sleutelschakelaar.

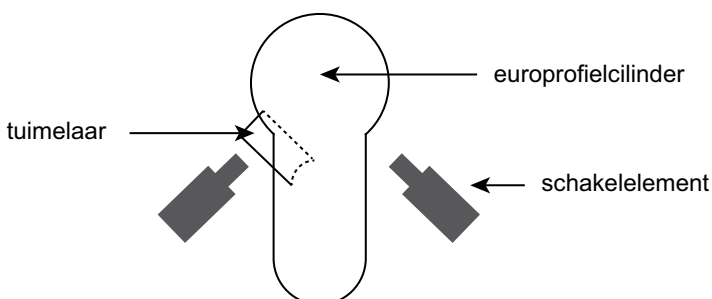

AFMETINGEN

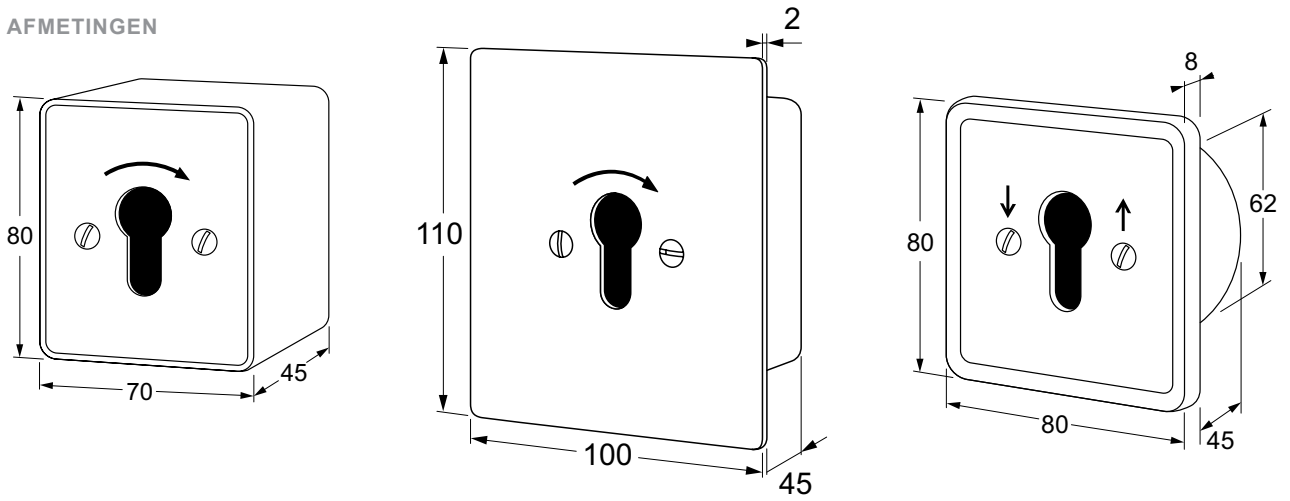

VERGRENDDELINGEN

ELEKTROMAGNETEN

TOEGANGSCONTROLE

ACCESSOIRES

DEURDRANGERS

DEURBESLAG