



OMSCHRIJVING

Deze elektrische sloten kunnen via een toegangscontrole-systeem of andere elektrische impulsgever worden ontgrendeld. Model ML350 is geschikt voor links- en rechtsdraaiende deuren, horizontaal en verticaal te monteren, 12 of 24VDC, ruststroom en standaard voorzien van dubbele signalering. De sterke schoot is niet terug te duwen als de deur is vergrendeld (niet te "flipperen"), zorgt voor een houdkracht van 6.600 N en opent onder 2.200 N zijdelingse druk. Geschikt voor deuren met aanslag of doordraaiende deuren.



EIGENSCHAPPEN

- 6.600 N houdkracht (ca. 660 kg)
- Ontgrendelt onder 2.200 N (ca. 225 kg) zijdelingse druk
- Inbouwuitvoering
- Ruststroom
- Geschikt voor 12V= en 24V=
- Getest op 250.000 operaties
- Met schootblokkering (niet te 'flipperen')
- 100% belastbare spoelen (geen problemen met doorbranden van de spoelen)
- Verticaal of horizontaal te monteren
- In deur of kozijn te monteren
- Geschikt voor deuren met aanslag en doordraaiende deuren
- Kleine inbouwmaten en lage stroomafname
- Voorzien van deur- en schootstandssignalering
- Voldoet aan EN 14846

MODELLEN

Ruststroom = spanningsloos ontgrendeld

ML350E elektrisch slot, 12V DC

ML350F elektrisch slot, 24V DC

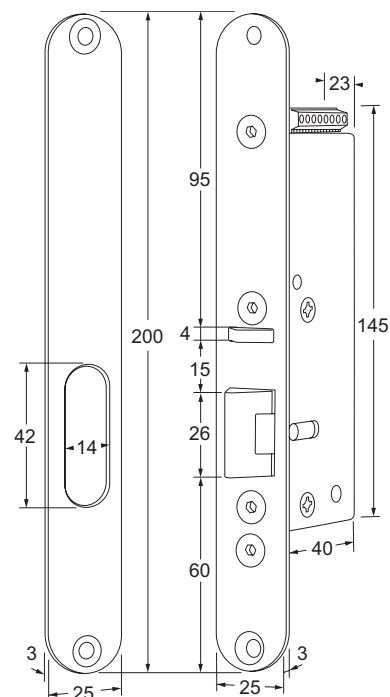

ELEKTRISCHE SPECIFICATIES

Spoel

voltage	stroomafname	belastbaarheid
12V=	280 mA	100%
24V=	140 mA	100%

Schootsignalering

Contactbelastbaarheid max. 1 Amp./125V AC

Deurstatussignalering

Contactbelastbaarheid max. 1 Amp./125V AC