

MODELLEN

8300EM voorplaat 24 x 10 U-stulp

AFMETINGEN

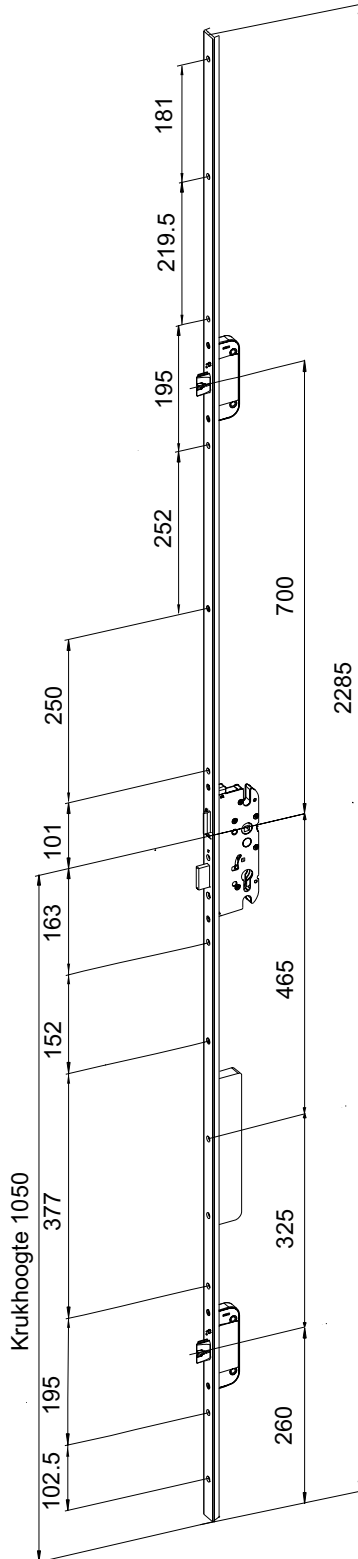

FREES AFSTANDEN

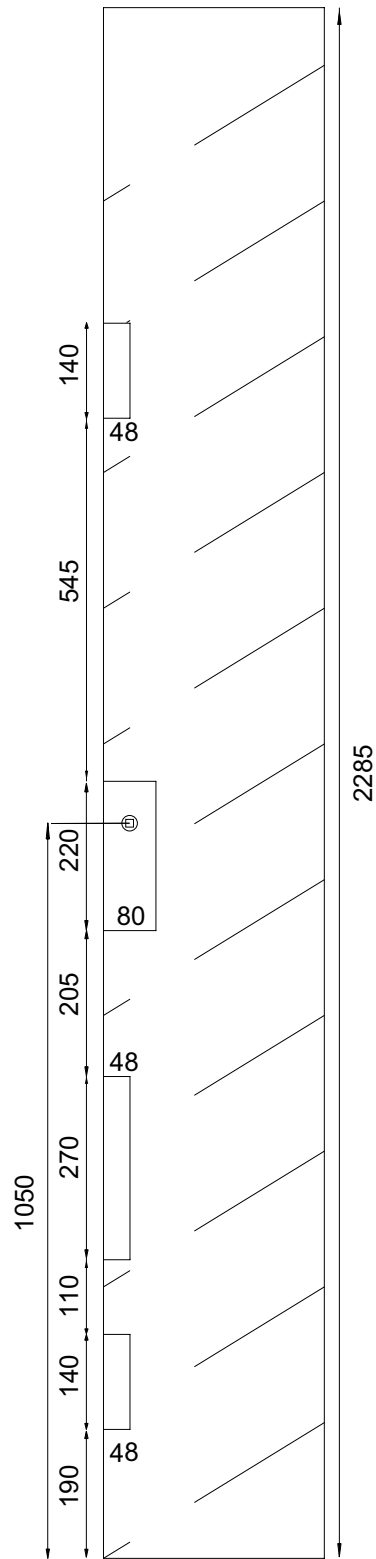

FREES DIEPTES

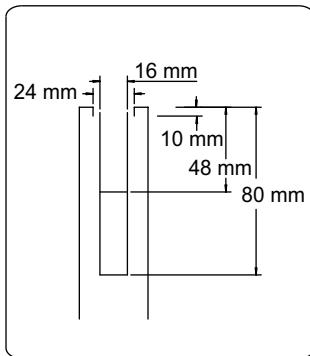

SLOT

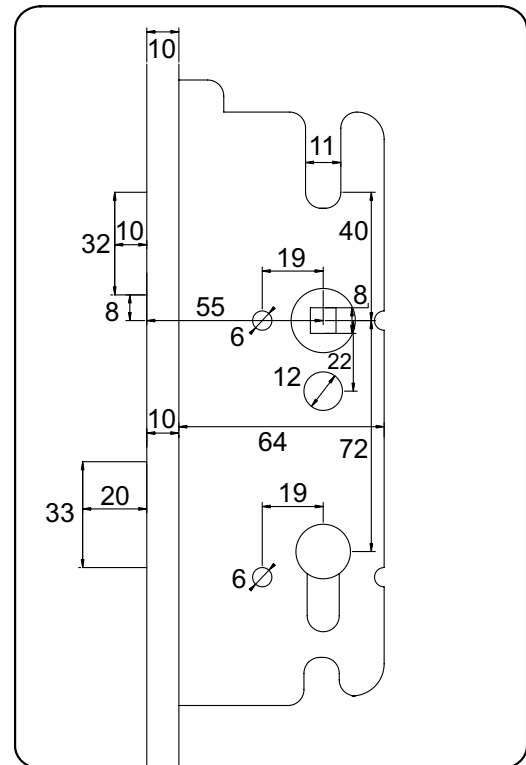

AANSLUITINGEN

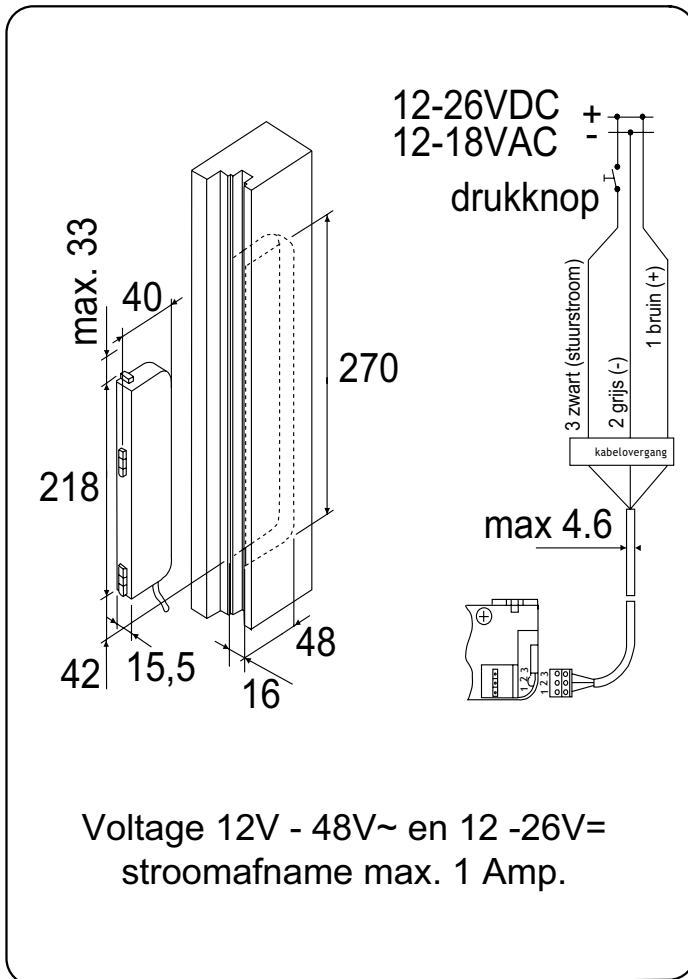

MODELLEN

8305EM voorplaat 24 x 3 vlak

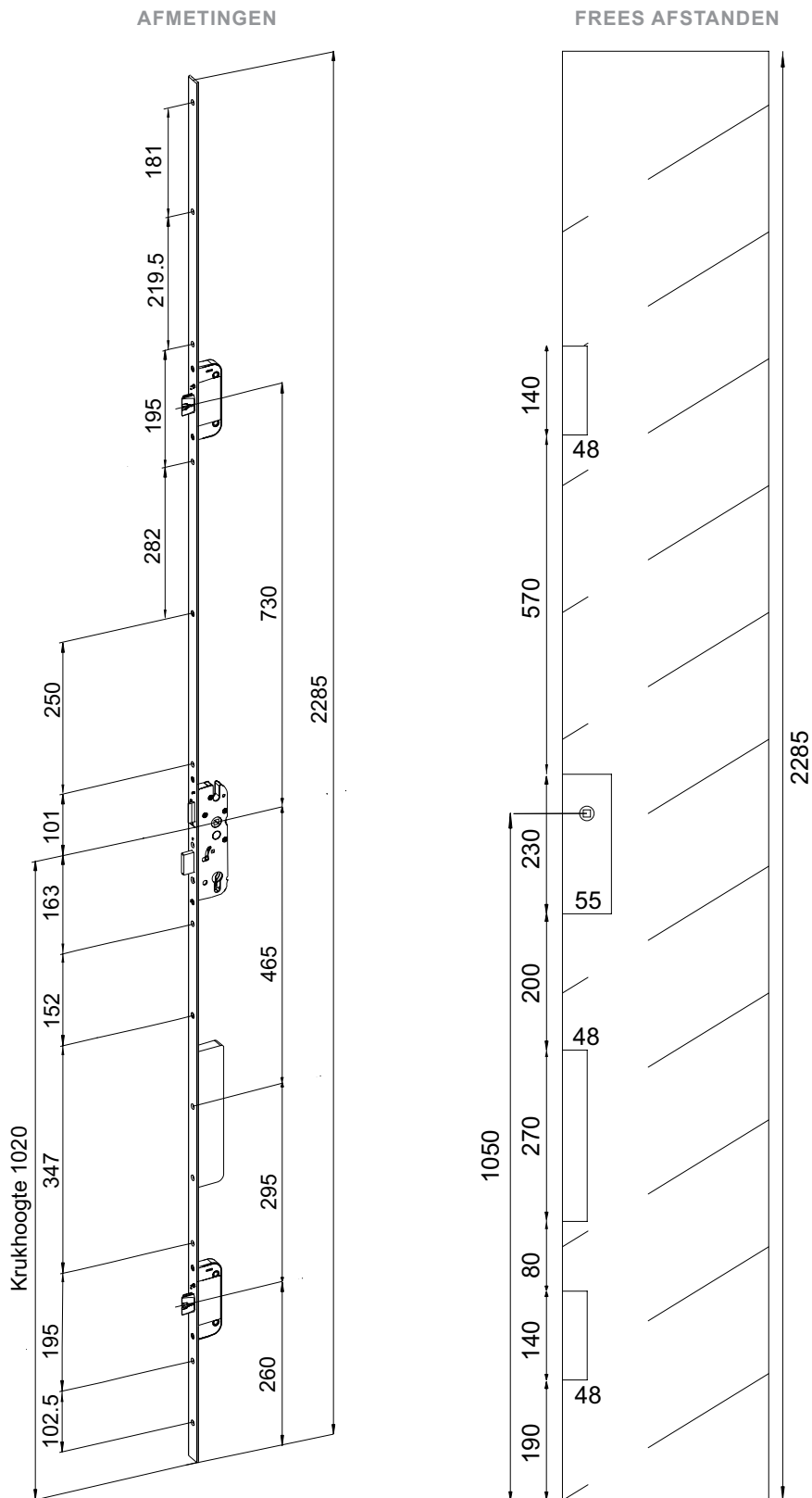

FREES DIEPTES

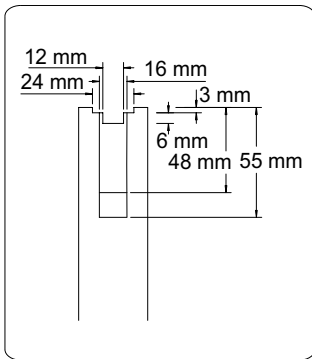

SLOT

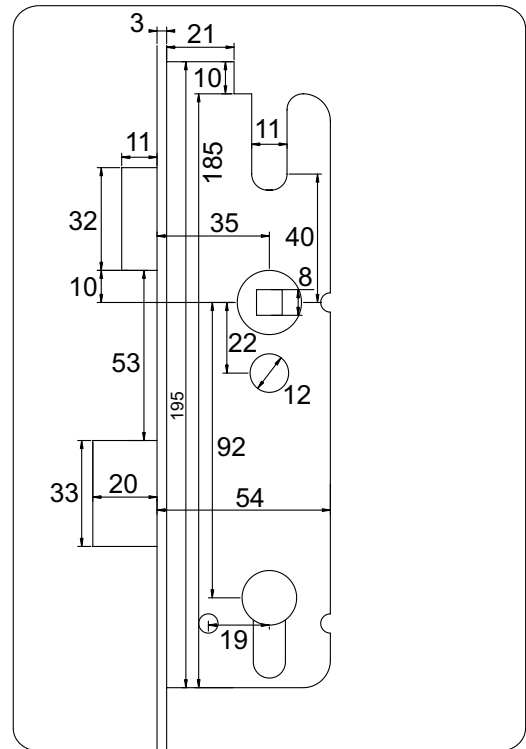

AANSLUITINGEN

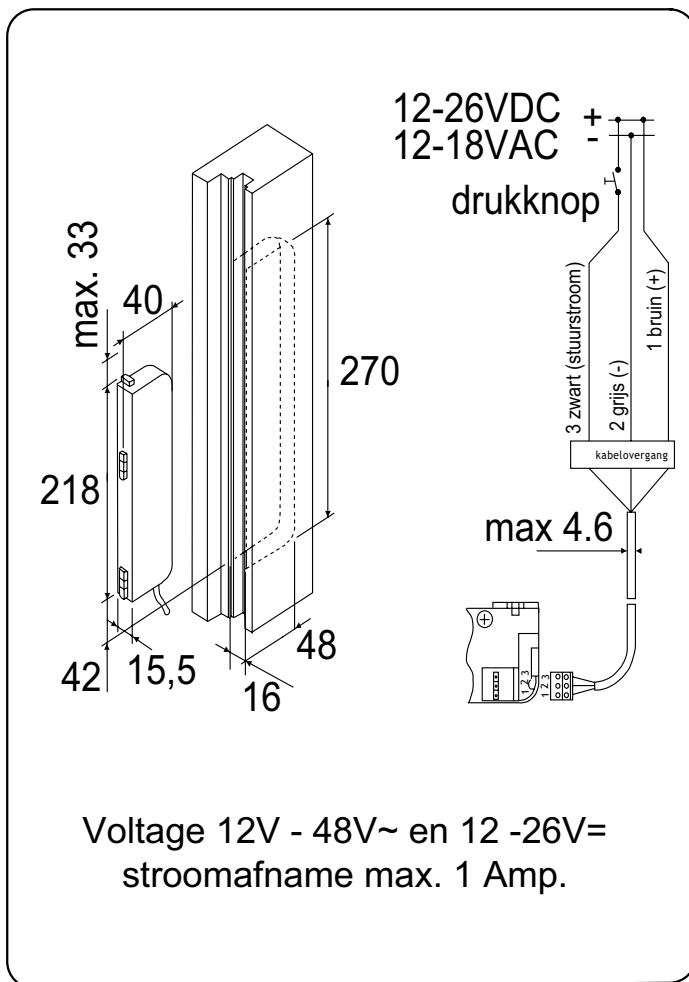

MODELLEN

8306EM voorplaat 24 x 6 U-stulp

AFMETINGEN

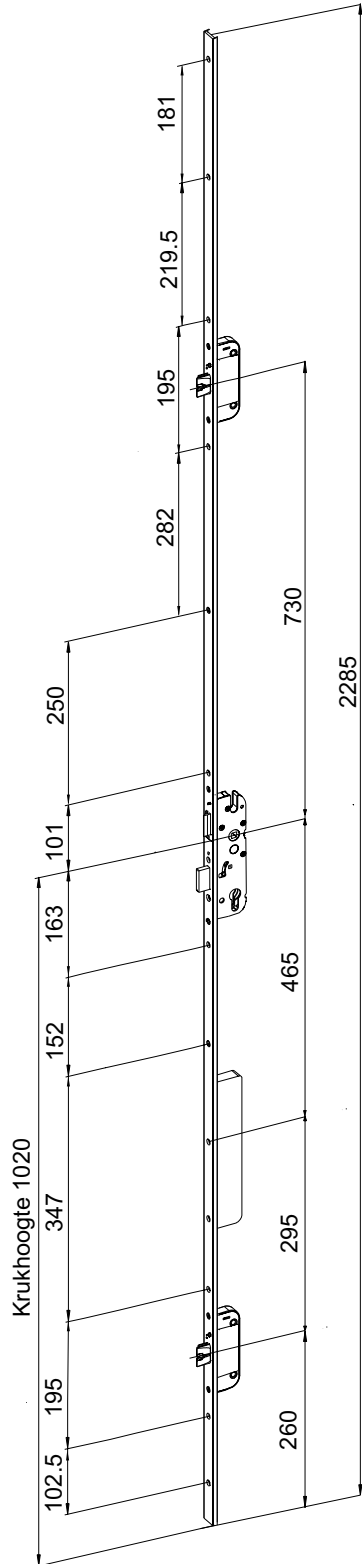

FREES AFSTANDEN

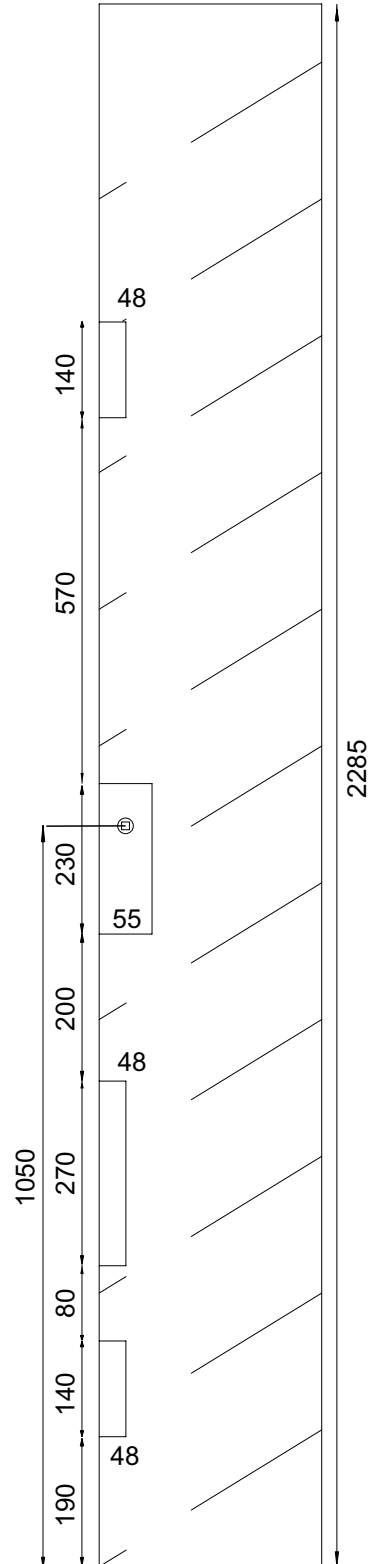

FREES DIEPTES

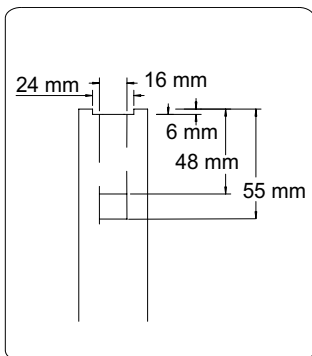

SLOT

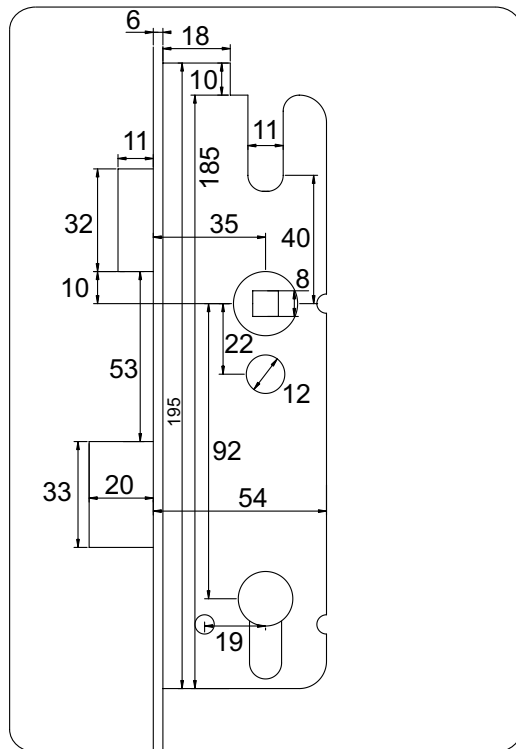

AANSLUITINGEN

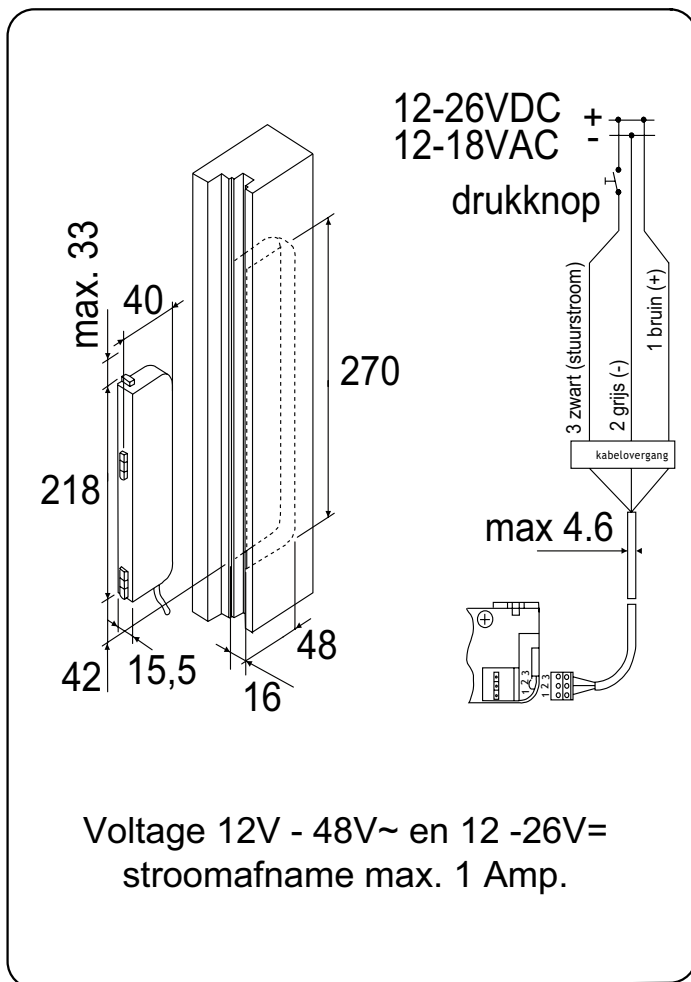

MODELLEN

8307EM voorplaat 20 x 3 vlak

AFMETINGEN

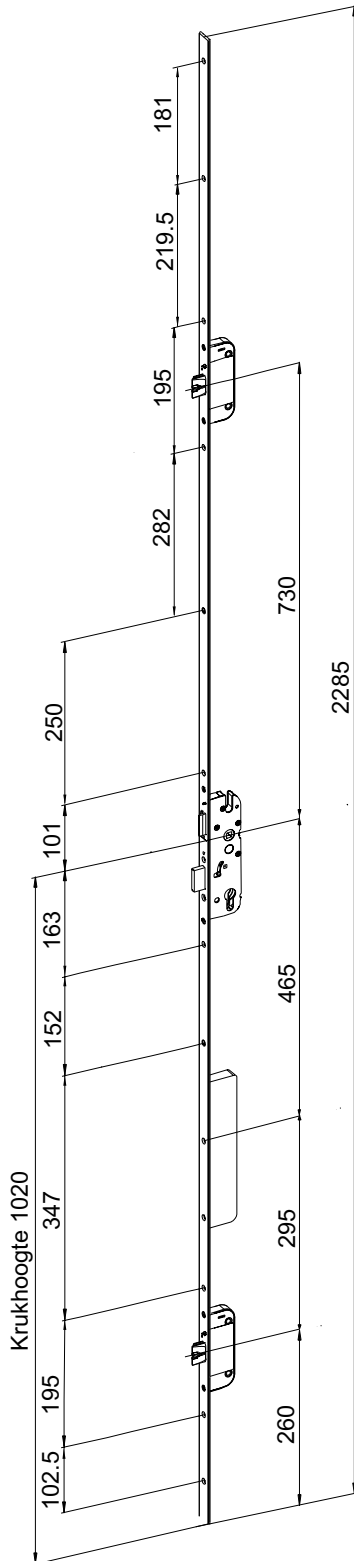

FREES AFSTANDEN

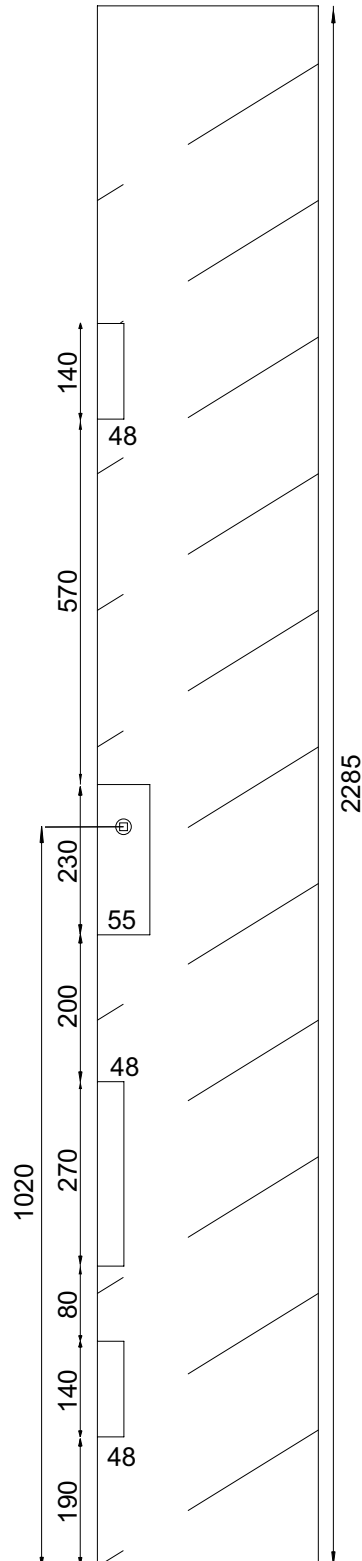

FREES DIEPTES

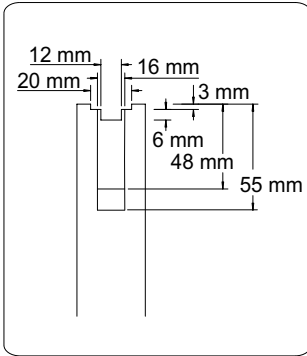

SLOT

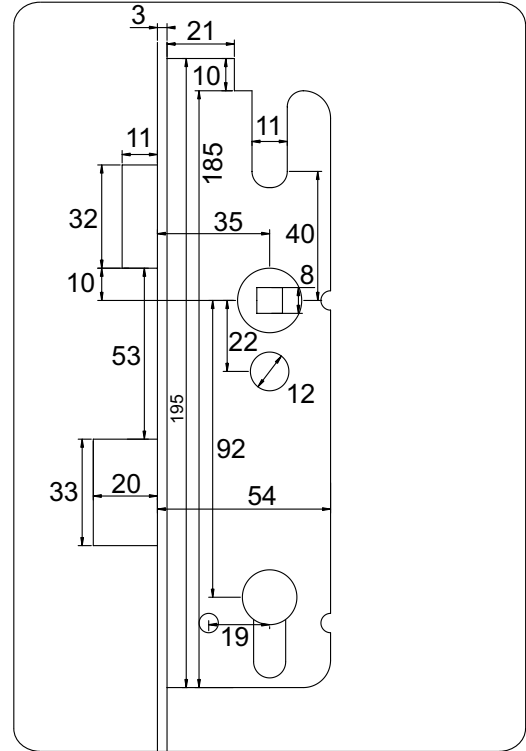

AANSLUITINGEN

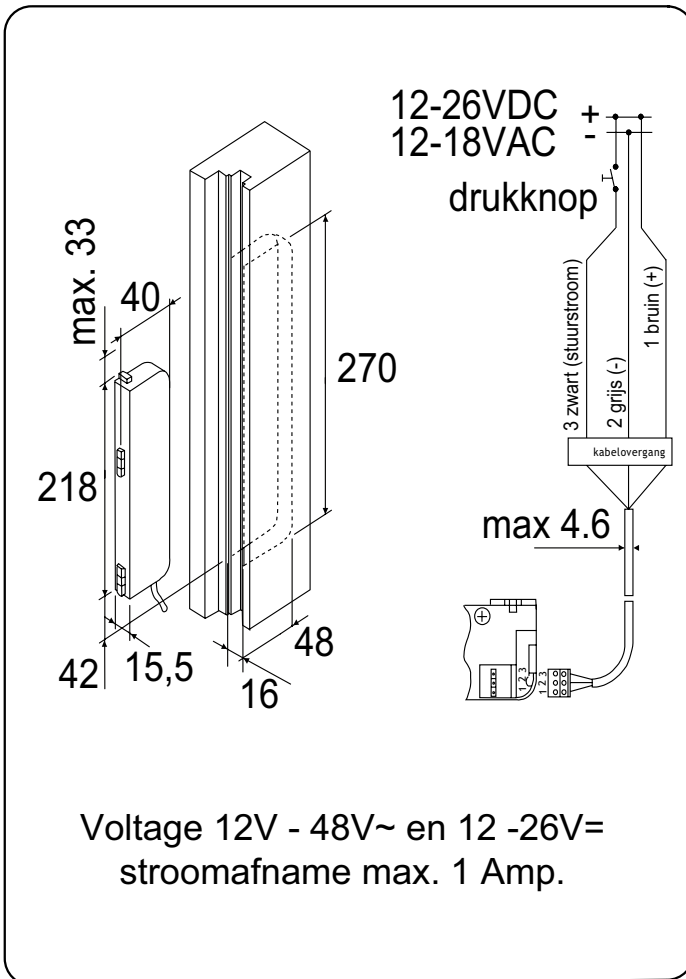



**BEDIENING**

Het slot kan op 2 manieren ontgrendeld worden:

*Elektrisch*

Na een elektrische impuls worden de schoten 3 seconden ingetrokken en is er een dubbel piepsignaal te horen als de schoten geheel zijn ingetrokken. Na het openen en sluiten van de deur vergrendelen de schoten automatisch.

*Mechanisch*

Door aan de binnenzijde een kruk toe te passen is de deur altijd mechanisch te openen. D.m.v. de europrofielcilinder is het slot zowel van buiten als van binnen te ontgrendelen. Na het openen en sluiten van de deur vergrendelen de schoten automatisch.

Als d.m.v. de europrofielcilinder de nachtschoot naar buiten wordt gedraaid, is het slot zowel elektrisch als mechanisch via de kruk niet meer te ontgrendelen. Let hierbij op bij vluchtwegen.

**DRAAIRICHTING**

De draairichting van de bijzetsloten kan worden veranderd door een inbusleutel maat 4 in de achterzijde van het bijzetslot te steken en de inbusbout los te draaien. Hierdoor komt de schoot los en kan naar voren worden getrokken en 180° worden gedraaid. Duw de schoot weer terug in de behuizing en draai deze vervolgens weer goed vast met de inbusleutel.

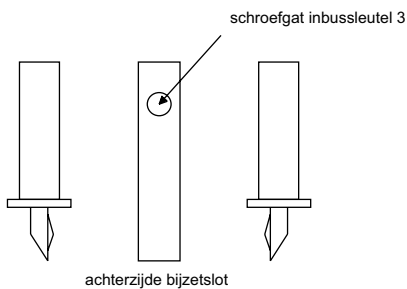

Om de dagschoot van het hoofdslot om te draaien moet een platte schroevendraaier schuin en stevig in de gleuf achter dagschoot worden gestoken. Door de schroevendraaier naar achter te duwen komt de dagschoot vrij en kan deze worden omgedraaid.

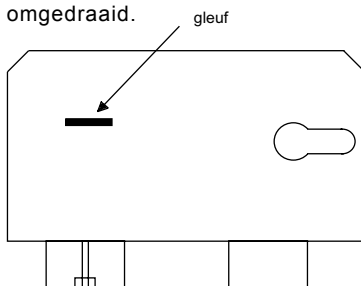
**INSTALLATIE TIPS**

Zorg voor een geschikte kabelovergang en zorg er voor dat de aansluitkabel met overlengte in de deur wordt geïnstalleerd.

Gebruik alleen sluitkomen die voorgeschreven zijn voor deze sloten. Frees voldoende hout uit deur zodat het mechaniek vrij kan bewegen.

**ONDERHOUD**

- De sloten moeten ieder jaar worden gecontroleerd en alle zichtbare bewegende delen moeten ingevet worden met een daarvoor bestemd zuur- en harsvrij vet.
- De sluitkomen moeten jaarlijks worden gecontroleerd, schoongemaakt en indien nodig worden afgesteld.
- De sloten mogen niet worden geschilderd.
- Indien de sloten bloot staan aan agressieve omstandigheden, bijvoorbeeld aan de kust of bij chemische industrieën, dan dient aan de sloten extra aandacht te worden besteed in verband met corrosie.